

Megapress G

Submittal Package

AT



viega

Inhaltsverzeichnis

1	Produktgruppenbeschreibung	3
2	Anwendungsbereiche	5
3	Zulässige Rohre	7
4	Zertifikate	9
5	Z-Maße	12
6	Impressum	23

Produktgruppenbeschreibung

Strömungsoptimiertes Pressverbindersystem aus unlegiertem Stahl 1.0308 mit einer äußeren galvanischen Zink-Nickel-Beschichtung für schwarze und verzinkte Stahlrohre. Pressverbinder mit Edelstahlschneidring zur Sicherstellung der mechanischen Belastbarkeit der Verbindung. Geeignet für Auf- und Unterputz-Installationen von Steigleitungen und Etagen-Installationen.

Kennzeichnung

Hersteller, Rohrdimension, Charge, gelber Punkt auf Pressende, gelbes Rechteck mit Aufschrift »Gas MOP 5 / GT5«, gelber Aufkleber abziehbar als Verpressindikator

Pressverbinder mit SC-Contur

Versiehtlich nicht verpresste Verbindungen fallen bei der Dichtheitsprüfung sofort auf.

Viega gewährleistet das Erkennen unverpresster Verbindungen in den folgenden Druckbereichen mit Druckluft oder Inertgasen:

min. Luftdruck: 22 hPa / 2,2 kPa / 22 mbar / 0,3 PSI

max. Luftdruck: 0,3 MPa / 300 kPa / 3 bar / 43,5 PSI

Dichtelemente

HNBR (hydrierter Acrylnitrilbutadien-Kautschuk), Profildichtelement, gelb, vormontiert

Dimensionen

D_{1/2} -2, Größenverfügbarkeit entsprechend nationaler Regelwerke

Werkzeuge

Die Funktionssicherheit der Viega Pressverbindersysteme hängt in erster Linie vom einwandfreien Zustand der verwendeten Presswerkzeuge ab. Viega empfiehlt die Verwendung von Viega Presswerkzeugen für das Verpressen von Viega Pressverbindern. Viega Presswerkzeuge müssen durch autorisierte Servicepartner regelmäßig gewartet werden.

Einsatzbereiche

Erdgas/Flüssiggas

Druckluftanlagen

Heizöl

Dieselmotoren

Hinweis

Die Nutzung des Systems für andere als die beschriebenen Einsatzbereiche und Medien muss mit Viega abgestimmt werden! Detaillierte Informationen zu Anwendungen, Einschränkungen und nationalen Normen und Richtlinien finden Sie in den Produktinformationen, entweder gedruckt oder auf der Viega Website.

Hinweis – Normen und Zulassungen

Geeignet für Stahlrohre nach EN 10255, EN 10220 / EN 10216-1, EN 10220 / EN 10217-1, ÖVGW-Richtlinie G 31.

Anwendungsbereich entsprechend den ÖVGW-Verlegerichtlinien (Richtlinien Kunden-Erdgasanlagen GK und Flüssiggasanlagen FG).

Gase nach DVGW-Arbeitsblatt G 260 in Gas-Installationen nach DVGW-TRGI 2018 (DVGW-Arbeitsblatt G 600) / DVGW-TRF 2021.

Erdgas/Flüssiggase in der Gasphase für häusliche und gewerbliche Anwendungen, geprüft nach DVGW-Arbeitsblatt G 5614-B1.

Pressverbinder-Zulassung nach DVGW-Reg.-Nr. DG-4550CQ0400 und nach ÖVGW-Zertifikat G 3.045.

Betriebsbedingungen Gas- und Flüssiggas-Installationen

Betriebstemperatur -20 °C bis +70 °C (-4 °F bis +158 °F)

Betriebsdruck max. 0,5 MPa / 5 bar / 72,5 PSI

Betriebsdruck bei HTB-Anforderung 650 °C (1202 °F)/30 Minuten max. 0,5 MPa (5 bar; 72,5 PSI)

Betriebsbedingungen Heizöl- und Dieselkraftstoff-Installationen

Betriebstemperatur max. 40 °C / 104 °F

Betriebsdruck -0,05 bis +0,5 MPa (-0,5 bis +5 bar / -7,25 bis +72,5 PSI)

Werkstoffe Verbinder

Stahl 1.0308

Viptool Software-Lösungen

Software-Lösungen für Servicemanagement und Detailplanung der Viega Rohrleitungs-, Vorwand-, Spül- und Entwässerungstechnik.

Zur einfachen und schnellen Lösung konkreter Planungsaufgaben nutzen Sie die weiteren kostenlosen Web-Applikationen auf der Viega Website.

Druckgefälle-Rechner

Web-Applikation zur einfachen und schnellen Bestimmung der Rohrleitungsdimension für Trinkwasser-, Heizungs- und Gasleitungen mit zugehöriger Druckverlusttabelle über das Gesamtsystem.

Änderungen und Irrtümer vorbehalten!

Die aktuellen Z- und Einbaumaße sowie weitere technische Angaben sind der Viega Website zu entnehmen und vor dem Kauf, bei Planung, Bauausführung und Nutzung zu prüfen. Unsere Produkte werden kontinuierlich optimiert.

Anwendungsbereiche

Systemname: Megapress G

Anwendungsbereiche	Eigenschaften	Werte
Mineralöle SAE	max. Betriebsdruck	1,6 MPa / 16 bar / 232,1 psi
	max. Betriebstemperatur	70 °C / 158 °F
Heizöl nach DIN 51603-1 Diesel nach DIN EN 590 gemäß TRbF ¾-2	max. Betriebsdruck	0,5 MPa / 5 bar / 72,5 psi
	max. Betriebstemperatur	40 °C / 104 °F
Palmöl nach Rücksprache mit dem Werk Attendorn	max. Betriebsdruck	1 MPa / 10 bar / 145 psi
	max. Betriebstemperatur	70 °C / 158 °F
Rapsöl DIN W 51805 nach Rücksprache mit dem Werk Attendorn	max. Betriebsdruck	1 MPa / 10 bar / 145 psi
	max. Betriebstemperatur	70 °C / 158 °F
Sojaöl nach Rücksprache mit dem Werk Attendorn	max. Betriebsdruck	1 MPa / 10 bar / 145 psi
	max. Betriebstemperatur	70 °C / 158 °F
Sonnenblumenöl nach Rücksprache mit dem Werk Attendorn	max. Betriebsdruck	1 MPa / 10 bar / 145 psi
	max. Betriebstemperatur	70 °C / 158 °F
Druckluft ¾-2 ohne Verunreinigungen nahezu kondensatfrei	max. Betriebsdruck	1,6 MPa / 16 bar / 232,1 psi
	max. Betriebstemperatur	60 °C / 140 °F
Erdgas gemäß G260 bei HTB-Anforderungen (höhere thermische Belastbarkeit)	max. Betriebsdruck	0,5 MPa / 5 bar / 72,5 psi
	max. Betriebstemperatur	60 °C / 140 °F
Flüssiggase: Propan, Butan, Methan gemäß G260 bei HTB-Anforderungen (höhere thermische Belastbarkeit)	max. Betriebsdruck	0,5 MPa / 5 bar / 72,5 psi
	max. Betriebstemperatur	60 °C / 140 °F
Argon ¾-2	max. Betriebsdruck	1,6 MPa / 16 bar / 232,1 psi
	max. Betriebstemperatur	60 °C / 140 °F
Carbogen Kohlenstoffdioxid + Sauerstoff trocken ¾-2	max. Betriebsdruck	1,6 MPa / 16 bar / 232,1 psi
	max. Betriebstemperatur	60 °C / 140 °F
Stickstoff nach dem Verdampfer ¾-2	max. Betriebsdruck	1,6 MPa / 16 bar / 232,1 psi
	max. Betriebstemperatur	60 °C / 140 °F

Systemname: Megapress G







Anwendungsbereiche	Eigenschaften	Werte
Wasserstoff nach Rücksprache mit dem Werk Attendorn	max. Betriebsdruck	0,5 MPa / 5 bar / 72,5 psi
	max. Betriebstemperatur	60 °C / 140 °F
Großvakuum P (absolut) = 1hPa	max. Betriebstemperatur	70 °C / 158 °F
Formiergas (trocken/Schweißschutzgas) Argon + Kohlenstoffdioxid (Beispiel Corgon) $\frac{3}{6}-2$	max. Betriebsdruck	1,6 MPa / 16 bar / 232,1 psi
	max. Betriebstemperatur	60 °C / 140 °F
Biogas – nach der Biogasaufbereitung gemäß G260 und G262	max. Betriebsdruck	0,5 MPa / 5 bar / 72,5 psi
	max. Betriebstemperatur	70 °C / 158 °F











Zulässige Rohre

Norm	Größen- und Gewindeangaben	DN	Außen-Ø	Wandstärke
Stahl unlegiert nach DIN EN 10255 mittlere Reihe (M) geschweißt	½	15	21,3	2,6
	¾	20	26,9	
	1	25	33,7	3,2
	1¼	32	42,4	
	1½	40	48,3	
	2	50	60,3	
Stahl unlegiert nach DIN EN 10255 mittlere Reihe (M) nahtlos	½	15	21,3	2,6
	¾	20	26,9	
	1	25	33,7	3,2
	1¼	32	42,4	
	1½	40	48,3	
	2	50	60,3	
Stahl unlegiert nach DIN EN 10255 schwere Reihe (H) geschweißt	½	15	21,3	3,2
	¾	20	26,9	
	1	25	33,7	4,0
	1¼	32	42,4	
	1½	40	48,3	
	2	50	60,3	
Stahl unlegiert nach DIN EN 10255 schwere Reihe (H) nahtlos	½	15	21,3	3,2
	¾	20	26,9	
	1	25	33,7	4,0
	1¼	32	42,4	
	1½	40	48,3	
	2	50	60,3	
Stahl unlegiert nach DIN EN 10217-1 Rohrreihe 1 geschweißt	½	15	21,3	2,0
	¾	20	26,9	2,3
				2,6
				2,9
				3,2
	1	25	33,7	2,0
				2,3
2,6				
			2,9	
			3,2	
			3,6	
			4,0	

Norm	Größen- und Gewindeangaben	DN	Außen-Ø	Wandstärke
Stahl unlegiert nach DIN EN 10217-1 Rohrreihe 1 geschweißt	1¼	32	42,4	2,3
				2,6
	1½	40	48,3	2,9
				3,2
				3,6
				4,0
2	50	60,3	2,3	
			2,6	
			2,9	
			3,2	
			3,6	
Stahl unlegiert nach DIN EN 10216-1 Rohrreihe 1 nahtlos	½	15	21,3	2,3
				2,6
				2,9
				3,2
	¾	20	26,9	2,3
				2,6
				2,9
	1	25	33,7	3,2
				3,6
	1¼	32	42,4	4,0
				2,9
	1½	40	48,3	2,6
				2,9
				3,2
3,6				
4,0				
2	50	60,3	2,9	
			3,2	
			3,6	
			4,0	
			4,5	

Zertifikate

	<p>ÖVGW Zertifikat Megapress G (1/2" - 2")</p>
<p>SZU</p>	<p>SZU Certificate Megapress G</p>
<p>SZU</p>	<p>SZU Building Technical Certificate Megapress G</p>
<p>AMTEC</p>	<p>AMTEC Certificate Profipress, Sanpress, Sanpress Inox, Prestabo, Megapress, Profipress G, Sanpress Inox G, Megapress G</p>
	<p>DVGW type examination certificate Megapress G (1/2" - 2")</p>
	<p>type examination certificate Megapress G gas ball valve</p>
	<p>DNV GL Type Approval Certificate Megapress</p>
	<p>DNV GL Type Approval Certificate Megapress Push-in Connection</p>
	<p>TÜV Association Certificate Megapress (DN 10 - DN 100)</p>
	<p>Bureau Veritas Type Approval Certificate Megapress</p>
<p>BSI</p>	<p>BSI Kitemark Certificate Megapress, Megapress S, Megapress G</p>

	<p>IMQ Certificate Megapress G</p>
	<p>RINA Type Approval Certificate Megapress, Megapress (S) XL , Megapress G</p>
	<p>Gastec Certificate Megapress G</p>
	<p>Gastec Certificate Megapress G (Hydrogen gas)</p>
<p>IZV</p>	<p>IZV Certificate Megapress G</p>
	<p>ABS Approval Certificate MegaPress, MegaPress G, Megapress FKM</p>
	<p>CSA Certificate MegaPress G Ball Valves</p>
<p>LADBS</p>	<p>City of LA Certificate MegaPressG</p>
	<p>IAPMO Certificate MegaPress Gas fittings and valves</p>
	<p>IAPMO Certificate Metallic Press-Connect Fittings for Piping and Tubing Systems</p>
	<p>ICC Certificate MegaPressG MegaPress Gas</p>
	<p>ICC Certificate Seismic Seismic Certificate for ProPress & MegaPress</p>

 The UL logo features a stylized "UL" inside a circle, with a small "C" to its left. To the right of the circle, the text "US LISTED" is written in a bold, sans-serif font. Below "US LISTED", the words "PEX SPRINKLER" and "3 SAV" are stacked in a smaller, regular, sans-serif font.	<p>UL180 Listing for MegaPressG UL 180 Listing for MegaPress G</p>
--	---

Z-Maße

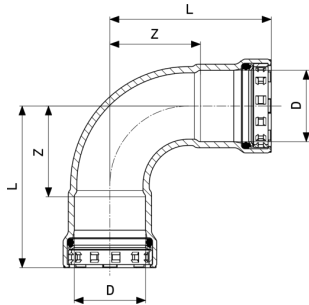

Megapress G-Bogen 90°
 - Stahl unlegiert, Zink-Nickel-Beschichtung
Modell 4616

Artikel	DN	D	Z	L
739 072	15	½	30	57
739 089	20	¾	35	64
739 096	25	1	44	78
739 102	32	1¼	51	97
739 119	40	1½	58	105
739 126	50	2	71	122

Z = Z-Maß
 L = Länge

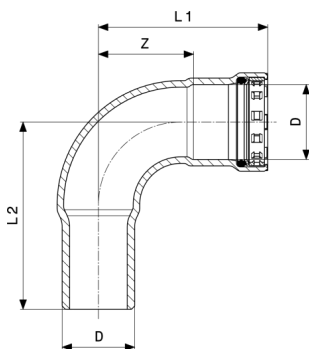

Megapress G-Bogen 90°
 - Stahl unlegiert, Zink-Nickel-Beschichtung
Modell 4616.1

Artikel	DN	D	Z	L1	L2
739 492	15	½	30	57	65
739 508	20	¾	35	64	71
739 515	25	1	44	78	86
739 522	32	1¼	51	97	103
739 539	40	1½	58	105	107
739 546	50	2	71	121	129

Z = Z-Maß
 L = Länge

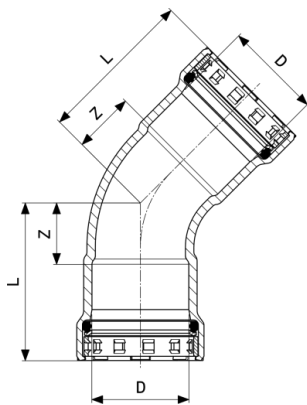

Megapress G-Bogen 45°
 - Stahl unlegiert, Zink-Nickel-Beschichtung
Modell 4626

Artikel	DN	D	Z	L
739 133	15	½	15	43
739 140	20	¾	18	48
739 454	25	1	22	56
739 461	32	1¼	25	71
739 478	40	1½	29	76
739 485	50	2	34	84

Z = Z-Maß
 L = Länge

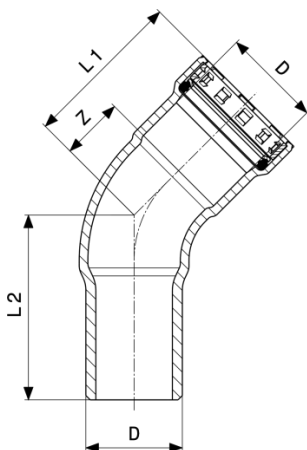

Megapress G-Bogen 45°
 - Stahl unlegiert, Zink-Nickel-Beschichtung
Modell 4626.1

Artikel	DN	D	Z	L1	L2
739 553	15	½	15	43	50
739 560	20	¾	18	48	54
739 577	25	1	22	56	64
739 584	32	1¼	25	71	76
739 591	40	1½	29	76	78

Z = Z-Maß
 L = Länge

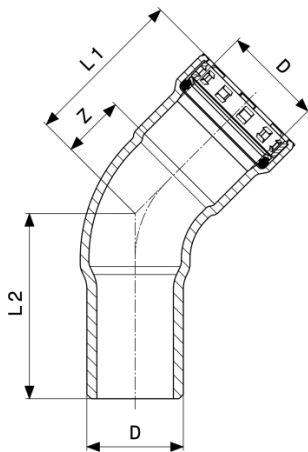

Megapress G-Bogen 45°
 - Stahl unlegiert, Zink-Nickel-Beschichtung
Modell 4626.1

Artikel	DN	D	Z	L1	L2
739 607	50	2	34	84	91

Z = Z-Maß
 L = Länge

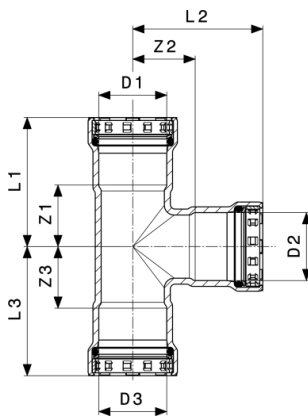

Megapress G-T-Stück
 - Stahl unlegiert, Zink-Nickel-Beschichtung
Modell 4618

Artikel	DN	D1	D2	D3	Z1	Z2	Z3	L1	L2	L3
739 614	15	1/2	1/2	1/2	25	24	25	52	51	52
739 676	20	3/4	1/2	3/4	28	27	28	58	54	58
739 621	20	3/4	3/4	3/4	28	28	28	58	57	58
739 683	25	1	1/2	1	31	31	31	65	58	65
739 690	25	1	3/4	1	31	32	31	65	61	65
739 638	25	1	1	1	31	31	31	65	65	65
784 058	32	1 1/4	3/4	1 1/4	36	35	36	82	65	82
739 706	32	1 1/4	1	1 1/4	36	35	36	82	69	82
739 645	32	1 1/4	1 1/4	1 1/4	36	35	36	82	81	82
784 065	40	1 1/2	3/4	1 1/2	40	38	40	87	67	87

Z = Z-Maß
 L = Länge

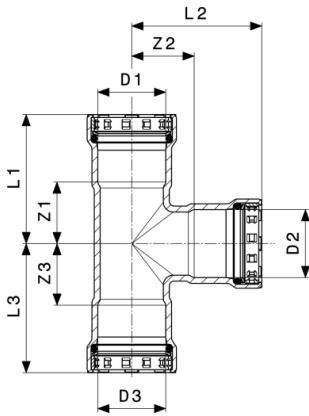

Megapress G-T-Stück
 - Stahl unlegiert, Zink-Nickel-Beschichtung
Modell 4618

Artikel	DN	D1	D2	D3	Z1	Z2	Z3	L1	L2	L3
739 713	40	1½	1	1½	40	38	40	87	72	87
784 089	40	1½	1¼	1½	40	38	40	87	84	87
739 652	40	1½	1½	1½	40	39	40	87	87	87
784 072	50	2	¾	2	46	46	46	96	75	96
739 720	50	2	1	2	46	45	46	96	79	96
739 737	50	2	1¼	2	45	45	45	95	92	95
739 744	50	2	1½	2	46	47	46	96	94	96
739 669	50	2	2	2	46	46	46	96	96	96

Z = Z-Maß
 L = Länge

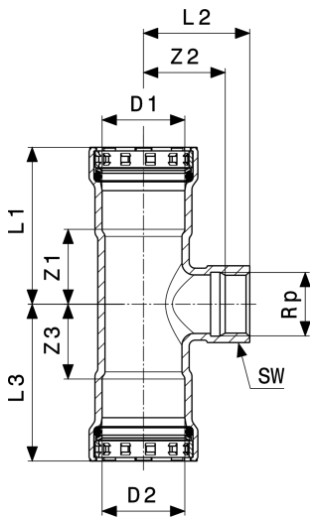

Megapress G-T-Stück
 - Stahl unlegiert, Zink-Nickel-Beschichtung
Modell 4617.2

Artikel	DN	D1	Rp	D2	Z1	Z2	Z3	L1	L2	L3
739 751	20	¾	½	¾	28	29	28	58	39	58
739 768	20	¾	¾	¾	28	28	28	58	40	58
739 775	25	1	½	1	31	33	31	65	43	65
739 782	25	1	¾	1	31	34	31	65	44	65
762 872	25	1	1	1	31	36	31	65	47	65
739 799	32	1¼	½	1¼	36	36	36	82	46	82
762 889	32	1¼	¾	1¼	36	38	36	82	48	82
762 896	32	1¼	1	1¼	36	39	36	82	51	82
739 805	40	1½	½	1½	40	39	40	87	49	87
762 902	40	1½	¾	1½	40	40	40	87	50	87
762 919	40	1½	1	1½	40	43	40	87	54	87
739 812	50	2	½	2	46	47	46	96	57	96
762 926	50	2	¾	2	46	48	46	96	58	96
762 933	50	2	1	2	46	51	46	96	63	96

Artikel	DN	D1	Rp	D2	SW
739 751	20	¾	½	¾	27
739 768	20	¾	¾	¾	32
739 775	25	1	½	1	27
739 782	25	1	¾	1	32
762 872	25	1	1	1	41
739 799	32	1¼	½	1¼	27
762 889	32	1¼	¾	1¼	32

Z = Z-Maß
 L = Länge
 SW = Schlüsselweite

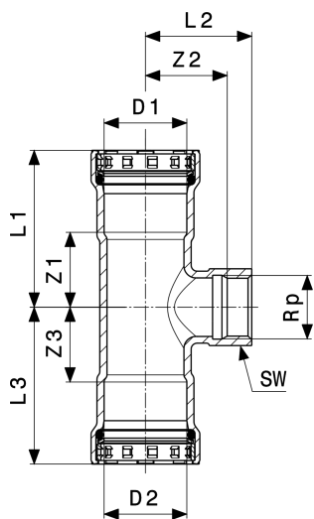

Megapress G-T-Stück
 - Stahl unlegiert, Zink-Nickel-Beschichtung
Modell 4617.2

Artikel	DN	D1	Rp	D2	SW
762 896	32	1¼	1	1¼	41
739 805	40	1½	½	1½	27
762 902	40	1½	¾	1½	32
762 919	40	1½	1	1½	41
739 812	50	2	½	2	27
762 926	50	2	¾	2	32
762 933	50	2	1	2	41

Z = Z-Maß
 L = Länge
 SW = Schlüsselweite

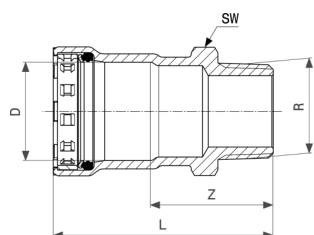

Megapress G-Übergangsstück
 - Stahl unlegiert, Zink-Nickel-Beschichtung
Modell 4611

Artikel	DN	D	R	Z	L	SW
738 730	15	½	½	37	64	27
738 747	20	¾	¾	40	70	32
738 853	25	1	1	43	78	41
738 860	32	1¼	1¼	48	94	46
738 877	40	1½	1½	49	97	55

Z = Z-Maß
 L = Länge
 SW = Schlüsselweite

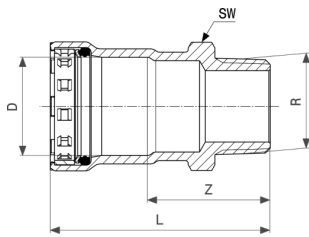

Megapress G-Übergangsstück
 - Stahl unlegiert, Zink-Nickel-Beschichtung
Modell 4611

Artikel	DN	D	R	Z	L	SW
738 884	50	2	2	54	104	70

Z = Z-Maß
 L = Länge
 SW = Schlüsselweite

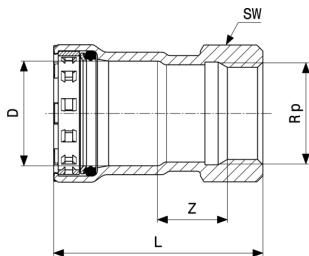

Megapress G-Übergangsstück
 - Stahl unlegiert, Zink-Nickel-Beschichtung
Modell 4612

Artikel	DN	D	Rp	Z	L	SW
738 891	15	½	½	21	58	27
738 907	20	¾	½	17	56	32
738 914	20	¾	¾	23	62	32
738 921	25	1	¾	18	63	41
738 938	25	1	1	23	69	41
738 945	32	1¼	1¼	24	85	46
739 058	40	1½	1½	25	86	55
739 065	50	2	2	25	92	70

Z = Z-Maß
 L = Länge
 SW = Schlüsselweite

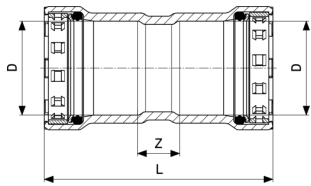

Megapress G-Muffe

- Stahl unlegiert, Zink-Nickel-Beschichtung
Modell 4615

Artikel	DN	D	Z	L
738 617	15	½	14	69
738 624	20	¾	16	75
738 631	25	1	15	84
738 648	32	1¼	18	110
738 655	40	1½	23	118
738 662	50	2	20	120

Z = Z-Maß

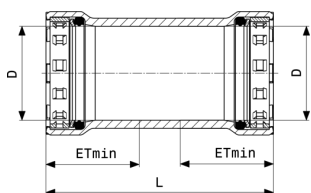
L = Länge



Megapress G-Schiebemuffe

- Stahl unlegiert, Zink-Nickel-Beschichtung
Modell 4615.5

Artikel	DN	D	L	ETmin
738 679	15	½	69	27
738 686	20	¾	75	29
738 693	25	1	84	34
738 709	32	1¼	110	46
738 716	40	1½	118	48
738 723	50	2	120	50

L = Länge

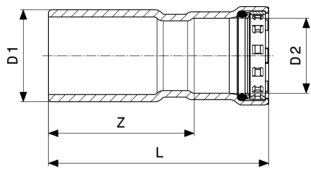
ETmin = Einstecktiefe minimal



Megapress G-Reduzierstück
 - Stahl unlegiert, Zink-Nickel-Beschichtung
Modell 4615.1

Artikel	DN1	D1	DN2	D2	Z	L
739 843	20	¾	15	½	45	73
739 850	25	1	15	½	54	82
739 867	25	1	20	¾	53	82
739 874	32	1¼	20	¾	72	101
739 881	32	1¼	25	1	67	101
739 898	40	1½	20	¾	76	105
739 911	40	1½	25	1	71	106
739 904	40	1½	32	1¼	68	114
739 928	50	2	32	1¼	77	123
739 935	50	2	40	1½	75	123

Z = Z-Maß

L = Länge

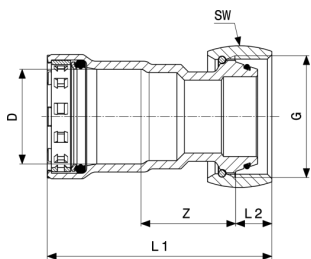

Megapress G-Anschlussverschraubung
 - Stahl unlegiert, Zink-Nickel-Beschichtung
Modell 4661

Artikel	DN	D	G	Z	L1	L2	SW
739 829*	20	¾	1⅞	25	67	13	48
739 836*	25	1	1⅞	35	82	13	48

Z = Z-Maß

L = Länge

SW = Schlüsselweite

* = Lieferung nur noch aus Lagervorrat

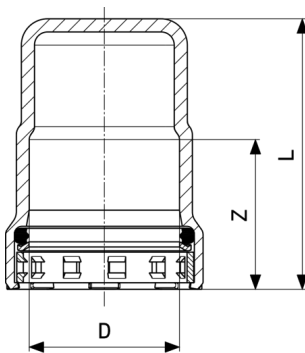
Megapress G-Kappe

- Stahl unlegiert, Zink-Nickel-Beschichtung

Modell 4656

Artikel	DN	D	Z	L
739 942	15	½	27	54
739 959	20	¾	29	57
739 966	25	1	34	62
739 973	32	1¼	46	75
739 980	40	1½	48	77
739 997	50	2	51	79

Z = Z-Maß

L = Länge

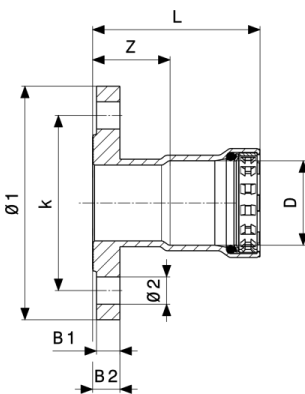
Megapress G-Flanschübergang

- Stahl unlegiert, Zink-Nickel-Beschichtung

Modell 4659.5

Artikel	DN	D	Z	L	B1	B2	Ø1	k	Ø2	n
740 009*	15	½	37	64	14	16	95	65	14	4
740 016	20	¾	40	69	16	18	105	75	14	4
740 023	25	1	41	75	16	18	115	85	14	4
740 030	32	1¼	28	74	16	18	140	100	18	4
740 047	40	1½	28	76	16	18	150	110	18	4

Z = Z-Maß

L = Länge

B = Breite

Ø = Durchmesser

k = Lochkreis-Ø

n = Anzahl Bohrungen

* = Lieferung nur noch aus Lagervorrat

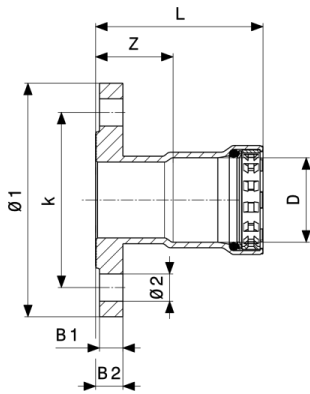

Megapress G-Flanschübergang
 - Stahl unlegiert, Zink-Nickel-Beschichtung
Modell 4659.5

Artikel	DN	D	Z	L	B1	B2	Ø1	k	Ø2	n
740 054	50	2	27	78	16	18	165	125	18	4

Z = Z-Maß

L = Länge

B = Breite

Ø = Durchmesser

k = Lochkreis-Ø

n = Anzahl Bohrungen

* = Lieferung nur noch aus Lagervorrat

Impressum

Viega GmbH

Raiffeisenplatz 1, Top 4a

A-4863 Seewalchen

info@viega.at

(07662) 29880-0

(07662) 29880-30

UST-IdNr. ATU65008001

Gesellschaft mit beschränkter Haftung

Firmenbuch FN 328215 w

Geschäftsführer:

Diplom Ökonom Dirk Gellisch

Bei dem Submittal Package handelt es sich um unverbindliche Informationen, die Ihnen zur Verfügung gestellt werden. Alle Inhalte dieses Submittal Package werden mit großer Sorgfalt zusammengestellt. Dennoch können wir die Aktualität, Richtigkeit und Vollständigkeit der Informationen nicht gewährleisten. Das Submittal Package wird bei einer Bestellung nicht Vertragsbestandteil.