

Gasarmaturen

Submittal Package



Inhaltsverzeichnis

1	Produktgruppenbeschreibung	3
2	Anwendungsbereiche	5
3	Zertifikate	8
4	Z-Maße	11
5	Impressum	16

Produktgruppenbeschreibung

Gasarmaturen aus Metall. Alle Bauteile sind höher thermisch belastbar (HTB) und auf Dichtheit geprüft. Direkt kombinierbar mit allen Viega Pressverbindersystemen für Gas. Weitere Kombinationen mit Anschlüssen auf G-, R- und Rp-Gewinde möglich.

Kennzeichnung

Hersteller, Rohrdimension, Charge, gelber Punkt auf Pressende

Pressverbinder mit SC-Contur

Versehentlich nicht verpresste Verbindungen fallen bei der Dichtheitsprüfung sofort auf.

Viega gewährleistet das Erkennen unverpresster Verbindungen in den folgenden Druckbereichen mit Druckluft oder Inertgasen:

min. Luftdruck: 22 hPa / 2,2 kPa / 22 mbar / 0,3 PSI

max. Luftdruck: 0,3 MPa / 300 kPa / 3 bar / 43,5 PSI

Dichtelemente

HNBR (hydrierter Acrylnitrilbutadien-Kautschuk), gelb, vormontiert

Dimensionen

D $\frac{1}{2}$ -2, Größenverfügbarkeit entsprechend nationaler Regelwerke

Werkzeuge

Die Funktionssicherheit der Viega Pressverbindersysteme hängt in erster Linie vom einwandfreien Zustand der verwendeten Presswerkzeuge ab. Viega empfiehlt die Verwendung von Viega Presswerkzeugen für das Verpressen von Viega Pressverbindern. Viega Presswerkzeuge müssen durch autorisierte Servicepartner regelmäßig gewartet werden.

Einsatzbereiche

Gase nach DVGW-Arbeitsblatt G 260

Hinweis

Die Nutzung des Systems für andere als die beschriebenen Einsatzbereiche und Medien muss mit Viega abgestimmt werden! Detaillierte Informationen zu Anwendungen, Einschränkungen und nationalen Normen und Richtlinien finden Sie in den Produktinformationen, entweder gedruckt oder auf der Viega Website.

Hinweis – Normen und Zulassungen

Gasarmaturen geprüft und zugelassen nach DVGW-TRGI 2018 (DVGW-Arbeitsblatt G 600).

Alle Bauteile nach DIN 3537-1 höher thermisch belastbar (HTB) und entsprechen dem Sicherheitskonzept des DVGW.

Betriebsbedingungen Gas- und Flüssiggas-Installationen

Betriebstemperatur -20 °C bis +70 °C (-4 °F bis +158 °F)

Betriebsdruck max. 0,5 MPa / 5 bar / 72,5 PSI

Betriebsdruck bei HTB-Anforderung 650 °C (1202 °F)/30 Minuten max. 0,1 MPa (1 bar; 14,5 PSI)

Werkstoffe Verbinder

Rotguss

Messing

Temperguss

Stahl

Edelstahl

Viptool Software-Lösungen

Software-Lösungen für Servicemanagement und Detailplanung der Viega Rohrleitungs-, Vorwand-, Spül- und Entwässerungstechnik.

Zur einfachen und schnellen Lösung konkreter Planungsaufgaben nutzen Sie die weiteren kostenlosen Web-Applikationen auf der Viega Website.

Änderungen und Irrtümer vorbehalten!

Die aktuellen Z- und Einbaumaße sowie weitere technische Angaben sind der Viega Website zu entnehmen und vor dem Kauf, bei Planung, Bauausführung und Nutzung zu prüfen. Unsere Produkte werden kontinuierlich optimiert.

Anwendungsbereiche

Systemname: Gasarmaturen

Anwendungsbereiche	Eigenschaften	Werte
Mineralöle SAE d15–108,0	max. Betriebsdruck	1,6 MPa / 16 bar / 232,1 psi
	max. Betriebstemperatur	70 °C / 158 °F
Palmöl	max. Betriebsdruck	1 MPa / 10 bar / 145 psi
	max. Betriebstemperatur	70 °C / 158 °F
Rapsöl DIN W 51805	max. Betriebsdruck	1 MPa / 10 bar / 145 psi
	max. Betriebstemperatur	70 °C / 158 °F
Sojaöl	max. Betriebsdruck	1 MPa / 10 bar / 145 psi
	max. Betriebstemperatur	70 °C / 158 °F
Sonnenblumenöl	max. Betriebsdruck	1 MPa / 10 bar / 145 psi
	max. Betriebstemperatur	70 °C / 158 °F
Druckluft Ölkonzentration $\leq 25 \text{ mg/m}^3$ d12–108,0	max. Betriebsdruck	1,6 MPa / 16 bar / 232,1 psi
	max. Betriebstemperatur	60 °C / 140 °F
Druckluft Ölkonzentration $\geq 25 \text{ mg/m}^3$ d12–108,0	max. Betriebsdruck	1,6 MPa / 16 bar / 232,1 psi
	max. Betriebstemperatur	60 °C / 140 °F
Erdgas gemäß G260 bei HTB-Anforderungen (höhere thermische Belastbarkeit)	max. Betriebsdruck	0,5 MPa / 5 bar / 72,5 psi
	max. Betriebstemperatur	60 °C / 140 °F
Flüssiggase: Propan, Butan, Methan gemäß G260 bei HTB-Anforderungen (höhere thermische Belastbarkeit)	max. Betriebsdruck	0,5 MPa / 5 bar / 72,5 psi
	max. Betriebstemperatur	60 °C / 140 °F
Argon d12–54	max. Betriebsdruck	1,6 MPa / 16 bar / 232,1 psi
	max. Betriebstemperatur	60 °C / 140 °F
Argon d64,0–108,0	max. Betriebsdruck	1 MPa / 10 bar / 145 psi
	max. Betriebstemperatur	60 °C / 140 °F
Carbogen Kohlenstoffdioxid + Sauerstoff trocken d12–54	max. Betriebsdruck	1,6 MPa / 16 bar / 232,1 psi
	max. Betriebstemperatur	60 °C / 140 °F
Carbogen d64,0–108,0	max. Betriebsdruck	1 MPa / 10 bar / 145 psi
	max. Betriebstemperatur	60 °C / 140 °F











Systemname: Gasarmaturen





Anwendungsbereiche	Eigenschaften	Werte
Stickstoff nach dem Verdampfer d12-54	max. Betriebsdruck	1,6 MPa / 16 bar / 232,1 psi
	max. Betriebstemperatur	60 °C / 140 °F
Stickstoff d64,0-108,0	max. Betriebsdruck	1 MPa / 10 bar / 145 psi
	max. Betriebstemperatur	60 °C / 140 °F
Wasserstoff d12-108,0	max. Betriebsdruck	0,5 MPa / 5 bar / 72,5 psi
	max. Betriebstemperatur	60 °C / 140 °F
Kohlendioxid trocken d12-54	max. Betriebsdruck	1,6 MPa / 16 bar / 232,1 psi
	max. Betriebstemperatur	60 °C / 140 °F
Kohlendioxid d64,0-108,0	max. Betriebsdruck	1 MPa / 10 bar / 145 psi
	max. Betriebstemperatur	60 °C / 140 °F
Kohlenmonoxid Edelstahlbauteile nicht zulässig d12-54	max. Betriebsdruck	1,6 MPa / 16 bar / 232,1 psi
	max. Betriebstemperatur	60 °C / 140 °F
Kohlenmonoxid d64,0-108,0	max. Betriebsdruck	1 MPa / 10 bar / 145 psi
	max. Betriebstemperatur	60 °C / 140 °F
Großvakuum P (absolut) = 1hPa	max. Betriebstemperatur	70 °C / 158 °F
Formiergas (trocken/Schweißschutzgas) Argon + Kohlenstoffdioxid (Beispiel Corgon) d12-54	max. Betriebsdruck	1,6 MPa / 16 bar / 232,1 psi
	max. Betriebstemperatur	60 °C / 140 °F
Formiergas (trocken/Schweißschutzgas) d64,0-108,0	max. Betriebsdruck	1 MPa / 10 bar / 145 psi
	max. Betriebstemperatur	60 °C / 140 °F
Ethan d12-54	max. Betriebsdruck	1,6 MPa / 16 bar / 232,1 psi
	max. Betriebstemperatur	60 °C / 140 °F
Ethan d64,0-108,0	max. Betriebsdruck	1 MPa / 10 bar / 145 psi
	max. Betriebstemperatur	60 °C / 140 °F
Ethen (Ethylen) d12-54	max. Betriebsdruck	1,6 MPa / 16 bar / 232,1 psi
	max. Betriebstemperatur	60 °C / 140 °F
Ethen (Ethylen) d64,0-108,0	max. Betriebsdruck	1 MPa / 10 bar / 145 psi
	max. Betriebstemperatur	60 °C / 140 °F
Helium d12-54	max. Betriebsdruck	1,6 MPa / 16 bar / 232,1 psi
	max. Betriebstemperatur	60 °C / 140 °F

Systemname: Gasarmaturen

Anwendungsbereiche	Eigenschaften	Werte
Helium d64,0–108,0	max. Betriebsdruck	1 MPa / 10 bar / 145 psi
	max. Betriebstemperatur	60 °C / 140 °F
synthetische Luft d12–54	max. Betriebsdruck	1,6 MPa / 16 bar / 232,1 psi
	max. Betriebstemperatur	60 °C / 140 °F
synthetische Luft d64,0–108,0	max. Betriebsdruck	1 MPa / 10 bar / 145 psi
	max. Betriebstemperatur	60 °C / 140 °F
Biogas – nach der Biogasaufbereitung gemäß G260 und G262 bei HTB-Anforderungen (höhere thermische Belastbarkeit)	max. Betriebsdruck	0,5 MPa / 5 bar / 72,5 psi
	max. Betriebstemperatur	70 °C / 158 °F

Zertifikate

	<p>ÖVGW certificate gas appliance corner ball valve</p>
	<p>ÖVGW certificate gas plug-in hose</p>
	<p>ÖVGW certificate gas socket modell G2019T, model G2019LT</p>
	<p>ÖVGW certificate gas appliance ball valve</p>
	<p>ÖVGW certificate gas socket model G 2020.1T, model G 2016T</p>
	<p>DVGW Baumusterprüfzertifikat Gassteckdose Modell G2016T</p>
	<p>DVGW Baumusterprüfzertifikat Gassteckdose Modell G2019T, G2019LT</p>
	<p>DVGW Baumusterprüfzertifikat Gaskugelhahn Modell G2101</p>
	<p>DVGW Baumusterprüfzertifikat Gaskugelhahn Modell G2101T</p>
	<p>DVGW Baumusterprüfzertifikat TAE-Ventil</p>

	<p>DVGW-Baumusterprüfzertifikat Gassteckschlauch G2023</p>
	<p>DVGW Baumusterprüfzertifikat Gas-Kugelhahn 2670, 2671, 2671.3, 2671.5</p>
	<p>DVGW Baumusterprüfzertifikat Profipress G-Gasgerätekugelhahn</p>
	<p>DVGW Baumusterprüfzertifikat UP-Gassteckdose Modell G2020.1T</p>
	<p>DVGW Baumusterprüfzertifikat Gaszählerkugelhahn</p>
	<p>DVGW Baumusterprüfzertifikat Gasströmungswächter Typ K 2649S</p>
	<p>DVGW Baumusterprüfzertifikat Gaszählerkugeleckhahn G2110</p>
	<p>DVGW Baumusterprüfzertifikat Montageeinheit für Zweistutzengaszähler mit Kugelhahn in Eckform</p>
	<p>DVGW Baumusterprüfzertifikat Gasströmungswächter Typ K lageunabhängig 2647.1S/2S</p>
	<p>DVGW Baumusterprüfzertifikat Profipress G - Gasströmungswächter 2641.2HT</p>
	<p>DVGW EU-Baumusterprüfbescheinigung Gasgerätekugelhahn Modell G2107.1T</p>

	<p>DVGW Baumusterprüfzertifikat Megapress G Gaskugelhahn</p>
<p>UKRCERTIFICATION</p>	<p>LLC UKRCERTIFICATION Certificate of conformity Gas fittings</p>

Z-Maße

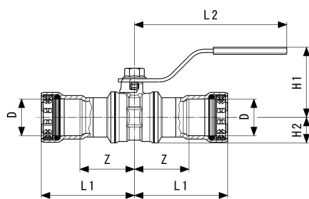

Megapress G-Gaskugelhahn
 - Stahl unlegiert, Zink-Nickel-Beschichtung
Modell 4675

Artikel	DN	D	Z	L1	L2	H1	H2
801 519	15	½	39	67	116	51	16
801 526	20	¾	42	71	116	53	20
801 533	25	1	46	80	147	63	23
801 540	32	1¼	50	96	147	68	29
801 557	40	1½	54	102	156	77	35
801 564	50	2	60	111	156	84	42

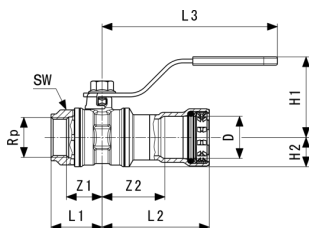

Megapress G-Gaskugelhahn
 - Stahl unlegiert, Zink-Nickel-Beschichtung
Modell 4675.4

Artikel	DN	Rp	D	Z1	Z2	L1	L2	L3	H1	H2
801 571	15	½	½	24	39	33	67	116	51	16
801 588	20	¾	¾	24	42	34	71	116	53	20
801 595	25	1	1	29	46	41	80	147	63	23
801 601	32	1¼	1¼	34	50	48	96	147	68	29
801 618	40	1½	1½	39	54	52	102	156	77	35
801 625	50	2	2	45	60	62	111	156	84	42

Artikel	DN	Rp	D	SW
801 571	15	½	½	28
801 588	20	¾	¾	35
801 595	25	1	1	43
801 601	32	1¼	1¼	49
801 618	40	1½	1½	57

SW = Schlüsselweite

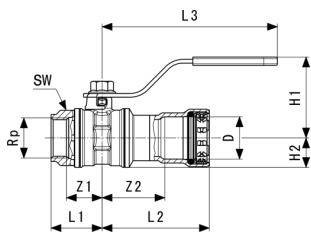

Megapress G-Gaskugelhahn
 - Stahl unlegiert, Zink-Nickel-Beschichtung
Modell 4675.4

Artikel	DN	Rp	D	SW
801 625	50	2	2	70

SW = Schlüsselweite

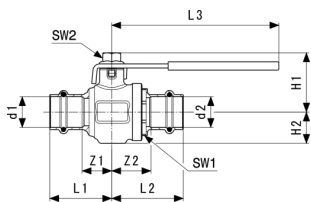

Profipress G-Gaskugelhahn
Modell 2670

Artikel	d1	d2	Z1	Z2	L1	L2	L3	H1	H2	SW1
492 854	15	15	20	26	42	48	121	41	19	27
492 861	18	18	20	26	42	48	121	41	19	27
492 878	22	22	22	29	45	52	121	43	23	34
492 885	28	28	26	36	50	59	121	47	27	41
492 892	35	35	24	39	50	64	155	56	28	46
492 908	42	42	30	34	66	70	155	63	39	60
492 915	54	54	40	44	80	84	155	69	45	74

Artikel	SW2
492 854	13
492 861	13
492 878	13
492 885	13
492 892	13
492 908	13
492 915	13

d = Rohraußendurchmesser
 SW = Schlüsselweite

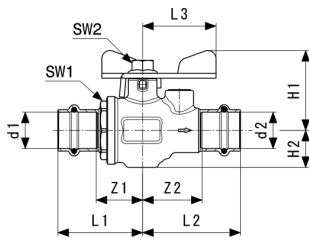

**Profipress G-Gaskugelhahn
Modell 2671**

Artikel	d1	d2	Z1	Z2	L1	L2	L3	H1	H2	SW1
587 437*	18		30	38	52	60	45	47	19	27
587 444	22	22	29	37	52	60	45	49	23	50
587 451	28	28	36	41	59	64	45	53	27	41

Artikel	SW2
587 437*	13
587 444	13
587 451	13

d = Rohraußendurchmesser

SW = Schlüsselweite

* = Lieferung nur noch aus Lagervorrat

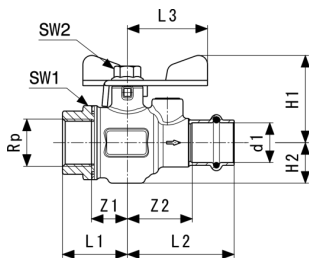

**Profipress G-Gaskugelhahn
Modell 2671.3**

Artikel	d	Rp	Z1	Z2	L1	L2	L3	H1	H2	SW1
587 468	22	¾	20	37	37	60	45	49	23	34
587 475*	28	¾	22	41	38	64	45	53	27	34
659 318	22	1	27	37	46	60	45	49	23	40
638 887	28	1	24	41	43	64	45	53	27	41

Artikel	SW2
587 468	13
587 475*	13
659 318	13
638 887	13

SW = Schlüsselweite

* = Lieferung nur noch aus Lagervorrat

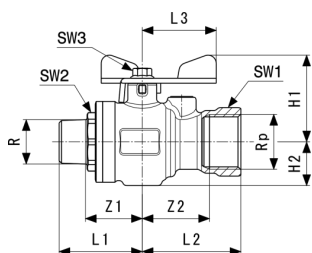

**Gaskugelhahn
Modell 2671.5**

Artikel	R	Rp	Z1	Z2	L1	L2	L3	H1	H2	SW1
586 928	¾	¾	31	32	47	48	45	49	23	32

Artikel	R	Rp	SW2	SW3
586 928	¾	¾	34	13

SW = Schlüsselweite

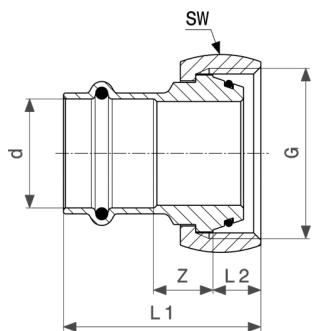

**Profipress G-Anschlussverschraubung
- Rotguss
Modell 2661**

Artikel	d	G	Z	L1	L2	SW
408 237	22	1¾	15	51	13	48
351 137	28	1¾	16	52	13	48

SW = Schlüsselweite

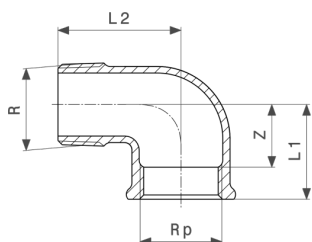

**Anschlusswinkel 90°
- Rotguss
Modell 2614.5**

Artikel	R	Rp	Z	L1	L2
444 792	1	1	19	39	50

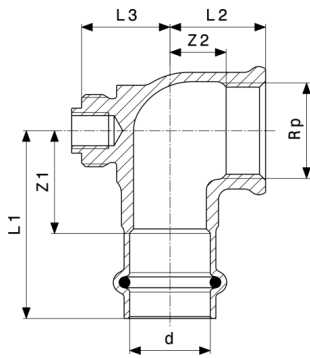

Profipress G-Anschlusswinkel 90°
 - Rotguss
Modell 2614.6

Artikel	d	Rp	L1	L2	L3	Z1	Z2
475 079	22	¾	52	27	15	29	16
473 730	22	1	53	36	15	29	17
473 747	28	1	53	33	18	29	20

Impressum

Viega GmbH & Co. KG

Viega Platz 1
57439 Attendorn
info@vi

[ega.de](mailto:info@vi)
+49 2722 61-0
+49 2722 61-1415

Viega GmbH & Co. KG, Sitz Attendorn, Amtsgericht Siegen HRA 9165; Komplementärinnen: Viega Management B.V. (Geschäftsführer: Michael Kl

[enz](#), Sebastian Lelgemann); Viega Management GmbH (Geschäftsführer: Michael Kl[enz](#), Sebastian Lelgemann)

Bei dem Submittal Package handelt es sich um unverbindliche Informationen, die Ihnen zur Verfügung gestellt werden. Alle Inhalte dieses Submittal Package werden mit großer Sorgfalt zusammengestellt. Dennoch können wir die Aktualität, Richtigkeit und Vollständigkeit der Informationen nicht gewährleisten. Das Submittal Package wird bei einer Bestellung nicht Vertragsbestandteil.