

Profipress S

fichier information produit



Table des matières

1	Description de la famille de produits	3
2	Domaines d'application	5
3	Types de tube admissibles	7
4	Certificats	8
5	Cotes d'encombrement	9
6	Mentions légales	16

Description de la famille de produits

Système de raccords à sertir à débit optimisé en cuivre (99,9 % Cu-DHP), bronze ou bronze au silicium pour tubes en cuivre. Raccord à sertir équipé d'un guide-tube cylindrique pour protéger le joint. La force de sertissage est appliquée devant et derrière le logement du joint. Convient pour des installations apparentes, encastrées et des colonnes montantes.

Marquage

Fabricant, dimension du tube, lot, marquages d'homologation (DVGW), point blanc sur l'embout à sertir, rectangle blanc avec la mention »FKM«

Raccords à sertir avec SC-Contur

Les raccords non sertis par inadvertance sont repérés immédiatement lors du test d'étanchéité.

Viega garantit la détection de raccords non sertis dans les plages de pression suivantes :

pression d'eau min. : 0,1 MPa/100 kPa/1 bar/14,5 PSI

pression d'eau max. : 0,65 MPa/650 kPa/6,5 bar/94,3 PSI

pression atmosphérique min. : 22 hPa/2,2 kPa/22 mbar/0,3 PSI

pression atmosphérique max. : 0,3 MPa/ 300 kPa/3 bar/43,5 PSI

Eléments d'étanchéité

FKM (caoutchouc-fluorcarbone), noir mat, prémonté

L'utilisation de raccords Profipress S et Profipress dotés de joints FKM n'est pas admissible dans les installations d'eau potable et de gaz !

Indication

Les matériaux d'étanchéité sont soumis à un vieillissement thermique dépendant de la température des fluides et de la durée de service.

Plus la température des fluides est élevée, plus vite le vieillissement thermique progresse.

En cas des conditions de service spéciales, par exemple quand il s'agit de systèmes de récupération de la chaleur il est nécessaire de faire un ajustement des données du producteur de l'appareil avec les données du système des raccords à sertir.

Veillez contacter Viega avant l'utilisation du système des raccords à sertir en dehors de la plage d'utilisation ou en cas de doute sur la bonne sélection de matériau.

Dimensions

d12-35

Outillages

La sécurité de fonctionnement des systèmes des raccords à sertir Viega dépend tout d'abord de l'état irréprochable des outils de sertissage utilisés. Viega recommande l'utilisation des outils de sertissage de Viega pour le sertissage des raccords à sertir Viega. Les outils de sertissage Viega doivent faire l'objet d'un entretien régulier par des stations de service agréées.

Domaines d'application

Installations solaires (capteurs plans/sous vide)

Installations de chauffage urbain

Installations de vapeur basse pression

Pour l'utilisation dans des installations contenant des additifs (par ex. produit anticorrosion ou antigel dans l'eau de chauffage) ou dans d'autres domaines d'application que ceux décrits, il convient de consulter Viega.

Note

Concernant l'utilisation du système pour des domaines d'application et des fluides différents de ceux décrits, veuillez consulter Viega ! Des informations détaillées sur les applications, les restrictions ainsi que les normes et directives nationales se trouvent dans les informations produit, en version imprimée ou sur le site web Viega.

Note – normes et agréments

Raccord à sertir vérifié selon la feuille de travail DVGW W 534 avec marquage DVGW.

Raccord à sertir adapté pour les tubes en cuivre selon DIN EN 1057 et la feuille de travail DVGW GW 392.

Conditions de service installations solaires (capteurs plans/sous vide)

température de service max. 140° C / 284 °F

pression de service max. 0,6 MPa / 6 bar / 87 PSI

Conditions de service installations de chauffage urbain

température de service max. 140° C / 284 °F

pression de service max. 1,6 MPa / 16 bar / 232 PSI

Conditions de service installations de vapeur basse pression

température de service max. 120 °C / 248 °F

pression de service max. 0,1 MPa / 1 bar / 14,5 PSI

Matériaux raccords à sertir

Cuivre : 99,9 % Cu-DHP

bronze : CC499K

bronze au silicium : CC246E / CuSi4Zn9MnP

Le système des raccords à sertir Profipress S est conçu pour la pression nominale PN 16.

Sous réserve de modifications et d'erreurs !

Les cotes Z et les cotes de montage ainsi que d'autres informations techniques sont disponibles sur le site Internet de Viega et doivent être vérifiées avant l'achat, lors de la planification, l'exécution des travaux et l'utilisation. Nos produits sont continuellement optimisés.

Cette description de produit contient des informations importantes sur le choix du produit ou du système, l'installation et la mise en service, ainsi que sur l'utilisation prévue et, si nécessaire, les mesures de maintenance. Ces informations sur les produits, leurs caractéristiques et techniques d'application sont basées sur les normes actuellement valables en Europe (par exemple EN) et/ou en Allemagne (par exemple DIN/DVGW). Certains passages du texte peuvent faire référence à des réglementations techniques en Europe/Allemagne. Celles-ci doivent être considérées comme des recommandations pour d'autres pays où il n'existe pas d'exigences nationales correspondantes. Les lois, normes, règlements et autres réglementations techniques nationales pertinentes ont la priorité sur les directives allemandes/européennes de cette description de produit : les informations présentées ici ne sont pas contraignantes pour d'autres pays et régions et doivent être considérées comme soutien.

Domaines d'application

nom du système: Profipress S

domaines d'application	caractéristiques	valeurs
eau de refroidissement (circuit fermé)	pression de service max.	1,6 MPa / 16 bar / 232,1 psi
	température de service min.	-5 °C / 23 °F
	température de service max.	140 °C / 284 °F
vapeur d'eau installations de vapeur basse pression sans additifs	pression de service max.	0,1 MPa / 1 bar / 14,5 psi
	température de service max.	120 °C / 248 °F
installations de chauffage selon DIN EN 12 828 pour des températures de service comprises entre -5 °C et +140 °C	pression de service max.	1 MPa / 10 bar / 145 psi
	température de service min.	-5 °C / 23 °F
	température de service max.	140 °C / 284 °F
produit antigel Antifrogen N / Clariant Antifrogen L / Clariant Antifrogen Sol (installations solaires) / Clariant éthylène glycol (éthane-1,2-diol) propylène glycol (propane-1,2-diol) Tyfoxit / Tyforop-Chemie Tyfocor / Tyforop-Chemie	pression de service max.	1,6 MPa / 16 bar / 232,1 psi
	température de service min.	-5 °C / 23 °F
	température de service max.	140 °C / 284 °F
argon d12-54	pression de service max.	1,6 MPa / 16 bar / 232,1 psi
	température de service max.	60 °C / 140 °F
argon d64,0-108,0	pression de service max.	1 MPa / 10 bar / 145 psi
	température de service max.	60 °C / 140 °F
carbogène dioxyde de carbone + oxygène sec d12-54	pression de service max.	1,6 MPa / 16 bar / 232,1 psi
	température de service max.	60 °C / 140 °F
carbogène d64,0-108,0	pression de service max.	1 MPa / 10 bar / 145 psi
	température de service max.	60 °C / 140 °F
air comprimé concentration d'huile <= 25 mg/m ³ d12-108,0	pression de service max.	1,6 MPa / 16 bar / 232,1 psi
	température de service max.	60 °C / 140 °F
air comprimé concentration d'huile >= 25 mg/m ³ d12-108,0	pression de service max.	1,6 MPa / 16 bar / 232,1 psi
	température de service max.	60 °C / 140 °F
azote après l'évaporateur d12-54	pression de service max.	1,6 MPa / 16 bar / 232,1 psi
	température de service max.	60 °C / 140 °F

nom du système: Profipress S

domaines d'application	caractéristiques	valeurs
azote d64,0–108,0	pression de service max.	1 MPa / 10 bar / 145 psi
	température de service max.	60 °C / 140 °F
vide grossier P (absolu) = 1 hPa	température de service max.	70 °C / 158 °F
gaz de formage (sec/gaz de protection) argon + dioxyde de carbone (par ex. corgon) d12–54	pression de service max.	1,6 MPa / 16 bar / 232,1 psi
	température de service max.	60 °C / 140 °F
gaz de formage (sec/gaz de protection) d64,0–108,0	pression de service max.	1 MPa / 10 bar / 145 psi
	température de service max.	60 °C / 140 °F
air synthétique d12–54	pression de service max.	1,6 MPa / 16 bar / 232,1 psi
	température de service max.	60 °C / 140 °F
air synthétique d64,0–108,0	pression de service max.	1 MPa / 10 bar / 145 psi
	température de service max.	60 °C / 140 °F

Types de tube admissibles

norme	DN	Ø ext.	épaisseur de mur
cuivre DIN EN 1057	10	12	0,8 1,0
	12	15	1,0
	15	18	
	20	22	
	25	28	1,0 1,5
	32	35	1,2 1,5
	40	42	
	50	54	1,5 2,0
	60	64,0	2,0
	65	76,1	
	80	88,9	
	100	108,0	2,5

Certificats

SZU	SZU Certificate Profipress, Profipress S
	ITB National Technical Assessment Profipress, Profipress XL, Profipress S

Cotes d'encombrement

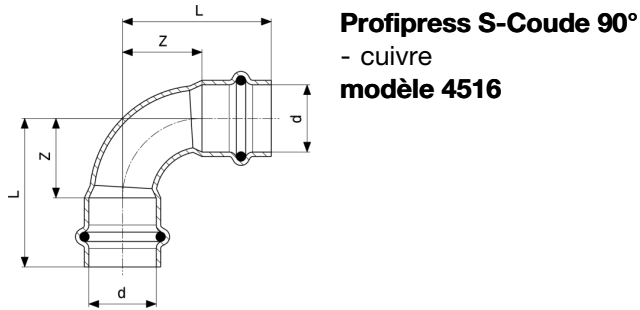

article	d	Z	L
627 225	12	14	32
628 178	15	16	38
628 185	18	18	40
628 192	22	27	49
628 208	28	31	55
628 215	35	33	59

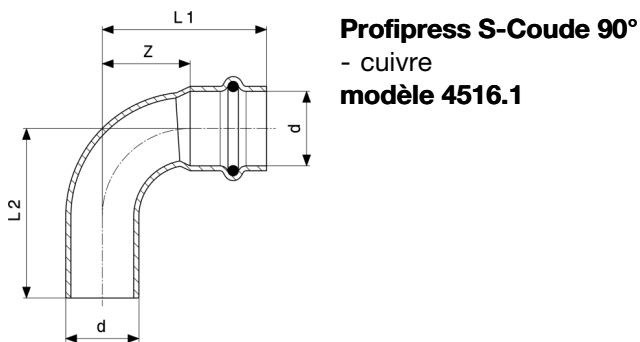

article	d	Z	L1	L2
628 222	12	15	32	34
628 239	15	16	38	41
628 246	18	18	40	42
628 253	22	27	49	51
628 260	28	31	55	60
628 277	35	33	59	63

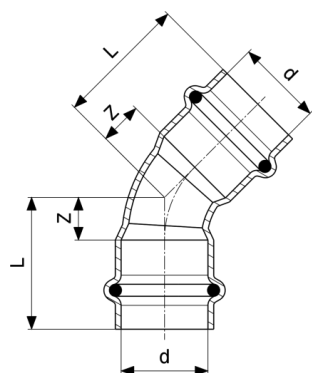

Profipress S-Coude 45°
- cuivre
modèle 4526

article	d	Z	L
628 284	12	6	24
628 291	15	7	29
628 307	18	7	29
628 314	22	11	34
628 321	28	12	36
628 338	35	15	41

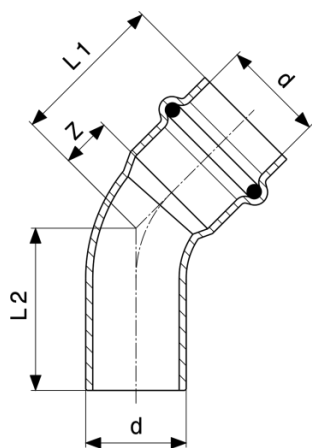

Profipress S-Coude 45°
- cuivre
modèle 4526.1

article	d	Z	L1	L2
628 345	12	6	24	26
628 352	15	7	29	29
628 369	18	7	29	31
628 376	22	11	34	36
628 383	28	12	36	40
628 390	35	15	41	43

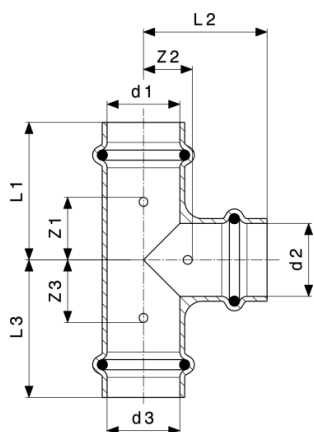

Profipress S-Té
- cuivre
modèle 4518

article	d1	d2	d3	Z1	Z2	Z3	L1	L2	L3
628 406	12	12	12	18	9	18	36	27	36
628 420*	15	12	15	16	12	16	39	30	39
628 413	15	15	15	19	11	19	41	33	41
628 444	18	15	18	18	13	18	41	35	41
628 437	18	18	18	20	13	20	42	35	42
627 843	22	15	22	18	15	18	41	37	41
628 550	22	18	22	19	15	19	42	37	42
628 451	22	22	22	19	15	19	42	38	42
628 574	28	15	28	17	19	17	41	41	41
628 581	28	18	28	18	19	18	42	41	42
628 598	28	22	28	20	19	20	45	42	45
628 567	28	28	28	24	19	24	48	43	48
628 611	35	22	35	19	22	19	46	45	46
628 628	35	28	35	22	22	22	49	46	49
628 604	35	35	35	26	22	26	52	48	52

* = disponible jusqu'à épuisement des stocks

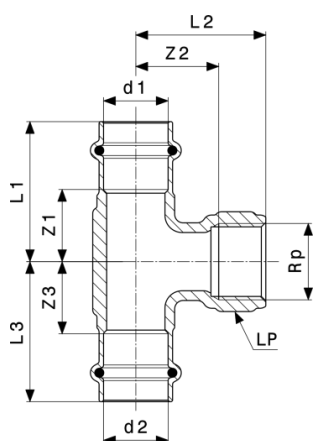

Profipress S-Té
- bronze ou bronze au silicium
modèle 4517.2

article	d1	Rp	d2	Z1	Z2	Z3	L1	L2	L3	LP
628 635	15	½	15	19	11	19	41	21	41	
628 642	18	½	18	18	12	18	40	22	40	26
628 659	22	½	22	19	13	19	42	28	42	26
628 666	28	½	28	21	17	21	45	32	45	26
628 673	35	½	35	19	20	19	45	35	45	26

LP = ouverture de clé

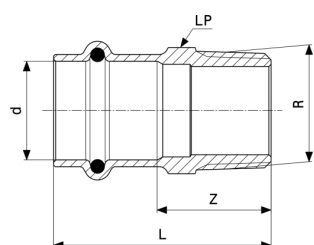

Profipress S-Pièce de transition
- bronze ou bronze au silicium
modèle 4511

article	d	R	Z	L	LP
628 680	12	¾	18	35	17
628 703	12	½	20	37	17
628 697	15	½	24	46	19
628 710	18	½	23	44	22
628 727	18	¾	27	49	22
628 734	22	¾	26	49	27
628 741	22	1	33	56	30
628 758	28	1	32	55	34
628 765	28	1¼	35	58	34
628 772	35	1	28	53	40
627 232	35	1¼	34	60	43

LP = ouverture de clé

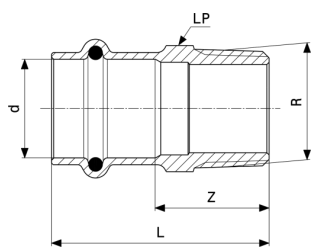

Profipress S-Pièce de transition
- bronze ou bronze au silicium
modèle 4511

article	d	R	Z	L	LP
627 249	35	1½	37	62	50

LP = ouverture de clé

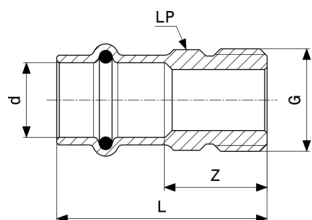

Profipress S-Pièce de transition
- bronze ou bronze au silicium
modèle 4511.4

article	d	G	Z	L	LP
629 137	18	¾	21	43	24
629 144	22	1	27	50	31

LP = ouverture de clé

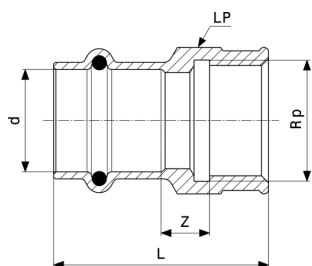

Profipress S-Pièce de transition
- bronze ou bronze au silicium
modèle 4512

article	d	Rp	Z	L	LP
628 857	12	¾	7	32	21
628 864	15	½	7	44	26
628 871	18	½	6	43	26
628 888	18	¾	10	45	31
628 895	22	¾	11	47	31
628 901	22	1	14	52	38
628 918	28	1	14	52	38

LP = ouverture de clé

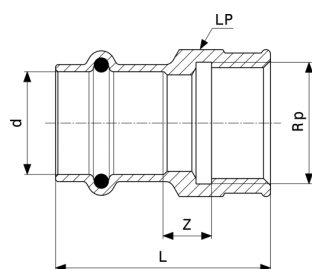

Profipress S-Pièce de transition
- bronze ou bronze au silicium
modèle 4512

article	d	Rp	Z	L	LP
628 925	35	1¼	14	54	47

LP = ouverture de clé

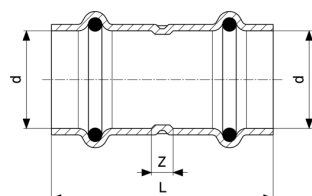

Profipress S-Manchon
- cuivre
modèle 4515

article	d	Z	L
628 932	12	3	39
628 949	15	3	47
628 956	18	5	49
628 963	22	5	51
628 970	28	4	52
628 987	35	4	56

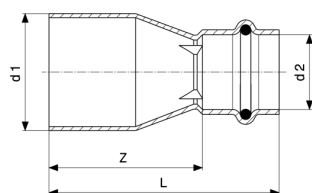

Profipress S-Pièce de réduction
- cuivre
modèle 4515.1

article	d1	d2	Z	L
628 994	15	12	32	50
629 007	18	15	32	54
629 014	22	15	36	58
629 021	22	18	33	55
629 038	28	15	43	65
629 045	28	18	39	61

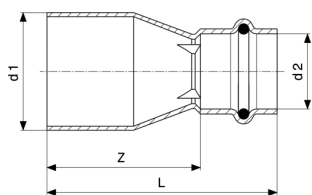

Profipress S-Pièce de réduction
- cuivre
modèle 4515.1

article	d1	d2	Z	L
629 052	28	22	31	54
629 069	35	22	46	69
629 076	35	28	39	63

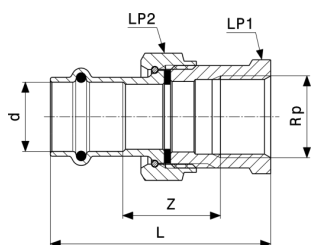

Profipress S-Raccord démontable de transition
- bronze ou bronze au silicium
modèle 4562

article	d	Rp	Z	L	SW1	SW2
629 151*	15	1/2	26	63	30	27
629 168	18	3/4	36	68	30	31
629 175	22	3/4	32	72	37	34
629 182	28	1	33	76	46	43
629 199	35	1 1/4	36	83	53	50

SW = ouverture de clé

* = disponible jusqu'à épuisement des stocks

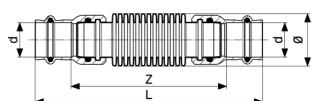

Profipress S-Compensateur
modèle 4551

article	d	Z	L	Ø
629 083	15	100	144	23
629 090	18	104	148	27
629 106	22	102	149	34
629 113	28	121	168	41
629 120	35	123	174	50

Mentions légales

Viega GmbH & Co. KG

Viega Platz 1

D-57439 Attendorn

+49/2722/61-0

Fax: +49/2722/61-1415

Viega GmbH & Co. KG, numéro d'identification TVA intracommunautaire DE307732088, société en commandite ayant son siège à Attendorn, tribunal de district de Siegen, numéro de registre HRA 9165, associé commandité : Viega Management GmbH, directeurs: Michael Klenz, Sebastian Lelgemann

Le Submittal Package correspond aux informations non contractuelles mises à votre disposition. Tout le contenu de ce Submittal Package a été composé avec le plus grand soin. Toutefois, nous ne pouvons garantir son actualité, son exactitude, ni l'intégrité des informations. Le Submittal Package ne fait pas partie du contrat pour une commande.