

Sanpress

Pateikimo paketas



turinys

1	Produkto grupės pavadinimas	3
2	Naudojimo sritys	5
3	Leistini vamzdžiai	11
4	Sertifikatas	12
5	Z matmenys	16
6	Antspaudas	62

Produkto grupės pavadinimas

Srautui optimizuota presuojamos jungties sistema su presuojamomis jungtimis iš raudonosios bronzos arba silicio bronzos ir vamzdžiais iš nerūdijančiojo plieno 1.4401 ir 1.4521. Presuojamos jungtys, skirtos sandarinimo elemento apsaugai, turi cilindrinį vamzdžio kreiptuvą. Presuojamos jungtys nuo d76,1 su įsipjaunančiu žiedu mechaninei jungčių apkrovai. Vamzdžių apsaugai naudojami vamzdžio kamščiai. Presavimo jėga veikia prieš sandarinimo elementą ir už jo. Tinka naudoti potinkinių ir virštinkinių stovų ir grindų įrengimui.

Ženklinimas

Gamintojas, vamzdžio matmenys, „Charge“, žalias taškas ant presuojamo galo, geltonas vamzdžio kamštis naudojant 1.4401, žalias vamzdžio kamštis naudojant 1.4521, atlipinamas oranžinis lipdukas kaip presavimo indikatorius nuo d76,1

Presuojama jungtis su „SC-Contur“

Pildant sistemą galima matyti netyčia neužpresuotų jungčių nesandarias vietas. „Viega“ užtikrina neužpresuotų jungčių atpažinimą šiuose slėgio diapazonuose:
min. vandens slėgis: 0,1 MPa / 100 kPa / 1 bar / 14,5 PSI
maks. vandens slėgis: 0,65 MPa / 650 kPa / 6,5 bar / 94,3 PSI
min. oro slėgis: 22 hPa / 2.2 kPa / 22 mbar / 0,3 PSI
maks. oro slėgis: 0,3 MPa / 300 kPa / 3 bar / 43,5 PSI

Presuojamų jungčių sandarinimo tarpinė

EPDM (etilenpropilendieninis kaučiukas), juoda, įmontuota

PG_Pastaba_sandarinimo elementai

Presuojamų jungčių sistemos sandarinimo medžiagos yra termiškai senstančios, kurios priklauso nuo terpės temperatūros ir veikimo laiko.

Kuo aukštesnė terpės temperatūra, tuo greitesnis sandarinimo medžiagos terminis senėjimas.

Esant ypatingoms eksploataavimo sąlygoms, pvz., pramoninėse šilumos atgavimo sistemose, reikia palyginti įrangos gamintojo informaciją su informacija apie presavimo jungčių sistemą.

Prieš naudodami presavimo jungčių sistemą nei aprašytose taikymo srityse arba jei abejojate dėl tinkamo medžiagos pasirinkimo, susisiekite su Viega.

Matmenys

d12–108,0

Įrankiai

„Viega“ presuojamų jungčių sistemų funkcinė sauga pirmiausia priklauso nuo nepriekaištingos presavimo įrankių būklės. Viega presuojamoms jungtims presuoti Viega rekomenduoja naudoti Viega presavimo įrankius. Įgalioti priežiūros partneriai turi reguliariai atlikti „Viega“ presavimo įrankių techninę priežiūrą.

Panaudojimo sritys

Geriamasis vanduo
Lietaus vanduo
Suslėgto oro sistemos
Žemės ūkis
Pramoninis naudojimas

Pastaba

Presavimo jungčių sistema „Sanpress“ yra tinkama geriamojo vandens sistemų įrengimui pagal DIN 1988-200 ir EN 806-2 kurti, atsižvelgiant į medžiagų pasirinkimą pagal DIN EN 12502-1 ir pagal Federalinės aplinkos agentūros (UBA) metalinių medžiagų, besiliečiančių su geriamuoju vandeniu, vertinimo pagrindą. Jei naudojate kitoms naudojimui ir kyla abejonių dėl tinkamo medžiagų pasirinkimo, susisiekite su „Viega“. Sistemos komponentus reikia saugoti nuo per didelės iš išorės veikiančio ir terpėje esančio chlorido koncentracijos. Išsamesnės informacijos apie naudojimą, apribojimus, nacionalinius standartus ir direktyvas rasite spausdintuose arba „Viega“ interneto svetainėje pateiktuose gaminių aprašymuose.

Daugiasluoksnių vamzdžių panaudojimo sritys

Presavimo jungčių sistema su presavimo jungtimis, pagamintomis iš raudonosios bronzos arba silicio bronzos (medžiagos pasikeitimas dėl dabartinio gamybos perjungimo iš raudonosios bronzos į „Viega“ visame pasaulyje vieningą silicio bronzos lydinį), vamzdžiai pagal EN 10088, EN 10312, DVGW darbalapis GW 541 ir W 534

Vamzdžio patvirtinimas naudoti su 1.4521 (d12–108,0) pagal DW-7301BS0375.

Vamzdžio patvirtinimas naudoti su 1.4401 (d12–108,0) pagal DV-7301BS0411.

Sistemos atestavimas 1.4521 (d12–108,0) pagal DW-8501BS0377.

Sistemos atestavimas 1.4401 (d12–108,0) pagal DW-8501AP3032.

Naudojant šildymo sistemose būtina vadovautis VDI norma 2035 ir DIN EN 12828.

Specialus pritaikymas

Laivų statyba

Naudojimo sąlygos

Sanpress presavimo jungčių sistema gali būti naudojama su šiais veikimo parametrais:

Geriamojo vandens įrenginiai pagal DIN 1988-200 / DIN EN 806-2

maks. darbinė temperatūra 80 °C / 176 °F

temperatūra maks. 95°C per 60 min.

Šildymo sistemos pagal DIN EN 12828

Darbinė temperatūra maks. 105 °C / 221 °F

Presuojamų jungčių sistema Sanpress skirta vardiniam slėgiui PN 16.

Presuojamos jungties medžiaga

Varis: 99,9 % Cu-DHP

raudonoji bronza: CC499K

silicio bronza: CC246E / CuSi4Zn9MnP

Galimi pakeitimai ir klaidos!

Naujausias Z ir montavimo matmenis, taip pat papildomą techninę informaciją galite rasti „Viega“ tinklalapyje. Juos būtina patikrinti prieš planuojant, statant ir naudojant. Mūsų produktai pastoviai optimizuojami

Šiame gaminių aprašyme pateikiama svarbi informacija apie gaminių ir sistemos pasirinkimą, montavimą, paleidimą, numatytą naudojimą ir, jei reikia, apie priežiūros priemones. Ši informacija apie gaminius, jų ypatybes ir taikymo būdus yra pagrįsta šiuo metu galiojančiais standartais Europoje (pvz., EN) ir (arba) Vokietijoje (pvz., DIN / DVGW). Kai kurios teksto dalys gali būti susijusios su techniniais reglamentais Europoje / Vokietijoje. Tai turėtų būti laikoma rekomendacijomis kitoms šalims, kuriose nėra atitinkamų nacionalinių reikalavimų. Atitinkami nacionaliniai įstatymai, standartai, reglamentai, direktyvos ir kitos techninės nuostatos turi pirmenybę prieš šiame gaminių aprašyme nurodytas Vokietijos / Europos direktyvas: Čia pateikta informacija nėra privaloma kitoms šalims ir regionams ir turėtų būti suprantama kaip rekomendacija.

Naudojimo sritys

sistemos pavadinimas: Sanpress, **vamzdžio medžiaga:** nerūdijantis plienas 1.4401

naudojimo sritys	savybės	dydžiai
geriamasis vanduo pH vertė $\geq 7,4$ pH vertė 7,0–7,4 kai TOC ne daugiau kaip 1,5 mg/l reikalavimai pagal Geriamojo vandens nutarimą (TrinkwV) temperatūra maks. 95°C per 60 min.	didžiausias darbinis slėgis	1,6 MPa / 16 bar / 232,1 psi
	didžiausia darbinė temperatūra	95 °C / 203 °F
aušinimo vanduo (uždaras kontūras)	didžiausias darbinis slėgis	1,6 MPa / 16 bar / 232,1 psi
	min. darbinė temperatūra	-25 °C / -13 °F
	didžiausia darbinė temperatūra	110 °C / 230 °F
vandens garai žemo slėgio garo sistemos be priedų sandarinimo elementų pakeitimas FKM	didžiausias darbinis slėgis	0,1 MPa / 1 bar / 14,5 psi
	didžiausia darbinė temperatūra	120 °C / 248 °F
gręžinio vanduo reikalavimai pagal Geriamojo vandens nutarimą (TrinkwV)	didžiausias darbinis slėgis	1,6 MPa / 16 bar / 232,1 psi
	didžiausia darbinė temperatūra	110 °C / 230 °F
šildymo sistemos pagal DIN EN 12 828	didžiausias darbinis slėgis	1,6 MPa / 16 bar / 232,1 psi
	didžiausia darbinė temperatūra	105 °C / 221 °F
antifrizas Antifrogen N / Clariant Antifrogen L / Clariant Antifrogen Sol (saulės šilumos sistemos) / Clariant etilenglikolis (etan-1,2-diolis) propilenglikolis (1,2-propandiolis) Tyfoxit / Tyforop-Chemie Tyfocor / Tyforop-Chemie Nelegiruoto plieno vamzdžių apsauga nuo korozijos pagal AGI Q151	didžiausias darbinis slėgis	1,6 MPa / 16 bar / 232,1 psi
	min. darbinė temperatūra	-25 °C / -13 °F
	didžiausia darbinė temperatūra	110 °C / 230 °F
suslėgtas oras alyvos koncentracija $\leq 25 \text{ mg/m}^3$ d12–108,0	didžiausias darbinis slėgis	1,6 MPa / 16 bar / 232,1 psi
	didžiausia darbinė temperatūra	60 °C / 140 °F
suslėgtas oras alyvos koncentracija $\geq 25 \text{ mg/m}^3$ d12–108,0 sandarinimo elementų pakeitimas FKM	didžiausias darbinis slėgis	1,6 MPa / 16 bar / 232,1 psi
	didžiausia darbinė temperatūra	60 °C / 140 °F
argonas d12–54	didžiausias darbinis slėgis	1,6 MPa / 16 bar / 232,1 psi
	didžiausia darbinė temperatūra	60 °C / 140 °F

sistemos pavadinimas: Sanpress, **vamzdžio medžiaga:** nerūdijantis plienas 1.4401

naudojimo sritys	savybės	dydžiai
argonas d64,0–108,0	didžiausias darbinis slėgis	1 MPa / 10 bar / 145 psi
	didžiausia darbinė temperatūra	60 °C / 140 °F
karbogenas anglies dioksidas + sausas deguonis d12–54	didžiausias darbinis slėgis	1,6 MPa / 16 bar / 232,1 psi
	didžiausia darbinė temperatūra	60 °C / 140 °F
karbogenas d64,0–108,0	didžiausias darbinis slėgis	1 MPa / 10 bar / 145 psi
	didžiausia darbinė temperatūra	60 °C / 140 °F
azotas po garintuvo: d12–54	didžiausias darbinis slėgis	1,6 MPa / 16 bar / 232,1 psi
	didžiausia darbinė temperatūra	60 °C / 140 °F
azotas d64,0–108,0	didžiausias darbinis slėgis	1 MPa / 10 bar / 145 psi
	didžiausia darbinė temperatūra	60 °C / 140 °F
vandenilis d12–108,0	didžiausias darbinis slėgis	0,5 MPa / 5 bar / 72,5 psi
	didžiausia darbinė temperatūra	60 °C / 140 °F
anglies dioksidas sausuoju būdu d12–54	didžiausias darbinis slėgis	1,6 MPa / 16 bar / 232,1 psi
	didžiausia darbinė temperatūra	60 °C / 140 °F
anglies dioksidas d64,0–108,0	didžiausias darbinis slėgis	1 MPa / 10 bar / 145 psi
	didžiausia darbinė temperatūra	60 °C / 140 °F
mažas vakuumas P (absoliutus) = 1 hPa	didžiausia darbinė temperatūra	70 °C / 158 °F
formavimo dujos (sausos / apsauginės dujos suvirinimui) argonas + anglies dioksidas (pvz., korgonas) d12–54	didžiausias darbinis slėgis	1,6 MPa / 16 bar / 232,1 psi
	didžiausia darbinė temperatūra	60 °C / 140 °F
formavimo dujos (sausos / apsauginės dujos suvirinimui) d64,0–108,0	didžiausias darbinis slėgis	1 MPa / 10 bar / 145 psi
	didžiausia darbinė temperatūra	60 °C / 140 °F
kriptonas d12–54	didžiausias darbinis slėgis	1,6 MPa / 16 bar / 232,1 psi
	didžiausia darbinė temperatūra	60 °C / 140 °F
kriptonas d64,0–108,0	didžiausias darbinis slėgis	1 MPa / 10 bar / 145 psi
	didžiausia darbinė temperatūra	60 °C / 140 °F
neonas d12–54	didžiausias darbinis slėgis	1,6 MPa / 16 bar / 232,1 psi
	didžiausia darbinė temperatūra	60 °C / 140 °F
neonas d64,0–108,0	didžiausias darbinis slėgis	1 MPa / 10 bar / 145 psi
	didžiausia darbinė temperatūra	60 °C / 140 °F

sistemos pavadinimas: Sanpress, **vamzdžio medžiaga:** nerūdijantis plienas 1.4401

naudojimo sritys	savybės	dydžiai
kšenonas d12–54	didžiausias darbinis slėgis	1,6 MPa / 16 bar / 232,1 psi
	didžiausia darbinė temperatūra	60 °C / 140 °F
kšenonas d64,0–108,0	didžiausias darbinis slėgis	1 MPa / 10 bar / 145 psi
	didžiausia darbinė temperatūra	60 °C / 140 °F
sintetinis oras d12–54	didžiausias darbinis slėgis	1,6 MPa / 16 bar / 232,1 psi
	didžiausia darbinė temperatūra	60 °C / 140 °F
sintetinis oras d64,0–108,0	didžiausias darbinis slėgis	1 MPa / 10 bar / 145 psi
	didžiausia darbinė temperatūra	60 °C / 140 °F
etanolis	didžiausias darbinis slėgis	1,6 MPa / 16 bar / 232,1 psi
	didžiausia darbinė temperatūra	25 °C / 77 °F
kondensatas dujiniams kondensaciniams katilams, ne tepaliniais kondensaciniams katilams be teršalų	didžiausias darbinis slėgis	1,6 MPa / 16 bar / 232,1 psi
	didžiausia darbinė temperatūra	110 °C / 230 °F
acetonas skystas	didžiausias darbinis slėgis	0,5 MPa / 5 bar / 72,5 psi
	min. darbinė temperatūra	-10 °C / 14 °F
	didžiausia darbinė temperatūra	40 °C / 104 °F

sistemos pavadinimas: Sanpress, **vamzdžio medžiaga:** Nerūdijantis plienas 1.4521

naudojimo sritys	savybės	dydžiai
geriamasis vanduo pH vertė $\geq 7,4$ pH vertė 7,0–7,4 kai TOC ne daugiau kaip 1,5 mg/l reikalavimai pagal Geriamojo vandens nutarimą (TrinkwV) temperatūra maks. 95°C per 60 min.	didžiausias darbinis slėgis	1,6 MPa / 16 bar / 232,1 psi
	didžiausia darbinė temperatūra	95 °C / 203 °F
aušinimo vanduo (uždaras kontūras)	didžiausias darbinis slėgis	1,6 MPa / 16 bar / 232,1 psi
	min. darbinė temperatūra	-25 °C / -13 °F
	didžiausia darbinė temperatūra	110 °C / 230 °F
vandens garai žemo slėgio garo sistemos be priedų sandinimo elementų pakeitimas FKM	didžiausias darbinis slėgis	0,1 MPa / 1 bar / 14,5 psi
	didžiausia darbinė temperatūra	120 °C / 248 °F
gręžinio vanduo reikalavimai pagal Geriamojo vandens nutarimą (TrinkwV)	didžiausias darbinis slėgis	1,6 MPa / 16 bar / 232,1 psi
	didžiausia darbinė temperatūra	110 °C / 230 °F

sistemos pavadinimas: Sanpress, **vamzdžio medžiaga:** Nerūdijantis plienas 1.4521

naudojimo sritys	savybės	dydžiai
šildymo sistemos pagal DIN EN 12 828	didžiausias darbinis slėgis	1,6 MPa / 16 bar / 232,1 psi
	didžiausia darbinė temperatūra	105 °C / 221 °F
antifrizas Antifrogen N / Clariant Antifrogen L / Clariant Antifrogen Sol (saulės šilumos sistemos) / Clariant etilenglikolis (etan-1,2-diolis) propilenglikolis (1,2-propandiolis) Tyfoxit / Tyforop-Chemie Tyfocor / Tyforop-Chemie Nelegiruoto plieno vamzdžių apsauga nuo korozijos pagal AGI Q151	didžiausias darbinis slėgis	1,6 MPa / 16 bar / 232,1 psi
	min. darbinė temperatūra	-25 °C / -13 °F
	didžiausia darbinė temperatūra	110 °C / 230 °F
suslėgtas oras alyvos koncentracija ≤ 25 mg/m ³ d12–108,0	didžiausias darbinis slėgis	1,6 MPa / 16 bar / 232,1 psi
	didžiausia darbinė temperatūra	60 °C / 140 °F
suslėgtas oras alyvos koncentracija ≥ 25 mg/m ³ d12–108,0 sandinimo elementų pakeitimas FKM	didžiausias darbinis slėgis	1,6 MPa / 16 bar / 232,1 psi
	didžiausia darbinė temperatūra	60 °C / 140 °F
argonas d12–54	didžiausias darbinis slėgis	1,6 MPa / 16 bar / 232,1 psi
	didžiausia darbinė temperatūra	60 °C / 140 °F
argonas d64,0–108,0	didžiausias darbinis slėgis	1 MPa / 10 bar / 145 psi
	didžiausia darbinė temperatūra	60 °C / 140 °F
karbogenas anglies dioksidas + sausas deguonis d12–54	didžiausias darbinis slėgis	1,6 MPa / 16 bar / 232,1 psi
	didžiausia darbinė temperatūra	60 °C / 140 °F
karbogenas d64,0–108,0	didžiausias darbinis slėgis	1 MPa / 10 bar / 145 psi
	didžiausia darbinė temperatūra	60 °C / 140 °F
azotas po garintuvo: d12–54	didžiausias darbinis slėgis	1,6 MPa / 16 bar / 232,1 psi
	didžiausia darbinė temperatūra	60 °C / 140 °F
azotas d64,0–108,0	didžiausias darbinis slėgis	1 MPa / 10 bar / 145 psi
	didžiausia darbinė temperatūra	60 °C / 140 °F
vandenilis d12–108,0	didžiausias darbinis slėgis	0,5 MPa / 5 bar / 72,5 psi
	didžiausia darbinė temperatūra	60 °C / 140 °F
anglies dioksidas sausuoju būdu d12–54	didžiausias darbinis slėgis	1,6 MPa / 16 bar / 232,1 psi
	didžiausia darbinė temperatūra	60 °C / 140 °F

sistemos pavadinimas: Sanpress, **vamzdžio medžiaga:** Nerūdijantis plienas 1.4521

naudojimo sritys	savybės	dydžiai
anglies dioksidas d64,0–108,0	didžiausias darbinis slėgis	1 MPa / 10 bar / 145 psi
	didžiausia darbinė temperatūra	60 °C / 140 °F
mažas vakuumas P (absoliutus) = 1 hPa	didžiausia darbinė temperatūra	70 °C / 158 °F
formavimo dujos (sausos / apsauginės dujos suvirinimui) argonas + anglies dioksidas (pvz., korgonas) d12–54	didžiausias darbinis slėgis	1,6 MPa / 16 bar / 232,1 psi
	didžiausia darbinė temperatūra	60 °C / 140 °F
formavimo dujos (sausos / apsauginės dujos suvirinimui) d64,0–108,0	didžiausias darbinis slėgis	1 MPa / 10 bar / 145 psi
	didžiausia darbinė temperatūra	60 °C / 140 °F
kriptonas d12–54	didžiausias darbinis slėgis	1,6 MPa / 16 bar / 232,1 psi
	didžiausia darbinė temperatūra	60 °C / 140 °F
kriptonas d64,0–108,0	didžiausias darbinis slėgis	1 MPa / 10 bar / 145 psi
	didžiausia darbinė temperatūra	60 °C / 140 °F
neonas d12–54	didžiausias darbinis slėgis	1,6 MPa / 16 bar / 232,1 psi
	didžiausia darbinė temperatūra	60 °C / 140 °F
neonas d64,0–108,0	didžiausias darbinis slėgis	1 MPa / 10 bar / 145 psi
	didžiausia darbinė temperatūra	60 °C / 140 °F
ksenonas d12–54	didžiausias darbinis slėgis	1,6 MPa / 16 bar / 232,1 psi
	didžiausia darbinė temperatūra	60 °C / 140 °F
ksenonas d64,0–108,0	didžiausias darbinis slėgis	1 MPa / 10 bar / 145 psi
	didžiausia darbinė temperatūra	60 °C / 140 °F
sintetinis oras d12–54	didžiausias darbinis slėgis	1,6 MPa / 16 bar / 232,1 psi
	didžiausia darbinė temperatūra	60 °C / 140 °F
sintetinis oras d64,0–108,0	didžiausias darbinis slėgis	1 MPa / 10 bar / 145 psi
	didžiausia darbinė temperatūra	60 °C / 140 °F
etanolis	didžiausias darbinis slėgis	1,6 MPa / 16 bar / 232,1 psi
	didžiausia darbinė temperatūra	25 °C / 77 °F
kondensatas dujiniais kondensaciniais katilams, ne tepaliniais kondensaciniais katilams be teršalų	didžiausias darbinis slėgis	1,6 MPa / 16 bar / 232,1 psi
	didžiausia darbinė temperatūra	110 °C / 230 °F
acetonas skystas	didžiausias darbinis slėgis	0,5 MPa / 5 bar / 72,5 psi
	min. darbinė temperatūra	-10 °C / 14 °F









sistemos pavadinimas: Sanpress, **vamzdžio medžiaga:** Nerūdijantis plienas 1.4521









naudojimo sritys	savybės	dydžiai
acetonas skystas	didžiausia darbinė temperatūra	40 °C / 104 °F









Leistini vamzdžiai



vamzdžio medžiaga	modelis	gaminys	išorinis Ø	sieneles storis
nerūdijantis plienas	2203	297 824	12	1,0
nerūdijantis plienas	2203	102 036	15	1,0
nerūdijantis plienas	2203	289 034	18	1,0
nerūdijantis plienas	2203	102 708	22	1,2
nerūdijantis plienas	2203	104 924	28	1,2
nerūdijantis plienas	2203	108 588	35	1,5
nerūdijantis plienas	2203	113 001	42	1,5
nerūdijantis plienas	2203	193 676	54	1,5
nerūdijantis plienas	2205	615 987	12	1,0
nerūdijantis plienas	2205	615 994	15	1,0
nerūdijantis plienas	2205	616 007	18	1,0
nerūdijantis plienas	2205	616 014	22	1,2
nerūdijantis plienas	2205	616 021	28	1,2
nerūdijantis plienas	2205	616 038	35	1,5
nerūdijantis plienas	2205	616 045	42	1,5
nerūdijantis plienas	2205	616 557	54	1,5
nerūdijantis plienas	2203XL	578 626	64,0	2,0
nerūdijantis plienas	2203XL	354 862	76,1	2,0
nerūdijantis plienas	2203XL	354 855	88,9	2,0
nerūdijantis plienas	2203XL	354 848	108,0	2,0
nerūdijantis plienas	2205XL	616 564	64,0	2,0
nerūdijantis plienas	2205XL	616 571	76,1	2,0
nerūdijantis plienas	2205XL	616 588	88,9	2,0
nerūdijantis plienas	2205XL	616 595	108,0	2,0

Sertifikatas

Dubai	Dubai Central Laboratory Department Attestation of Conformity Sanpress pipe 1.4521 and 1.4401
	ÖVGW certificate Sanpress / Profipress
	ÜA sign Raxinox pipes
	ÜA sign Sanpress, Raxofix, Maxiplex, bronze threaded fittings, solder fittings
	SAI Watermark Certificate of Conformity - Level 1 Propress Water, Sanpress and Sanpress Inox
	BCCA Certificate ATG Profipress, Sanpress, Sanpress Inox
AMTEC	AMTEC Certificate Profipress, Sanpress, Sanpress Inox, Prestabo, Megapress, Profipress G, Sanpress Inox G, Megapress G
DEKRA	examination certificate Piping system Sanpress/Sanpress XL
	DVGW type examination certificate Sanpress-pipe 1.4521 (d 12 - 108)
	DVGW type examination certificate Sanpress with pipe 1.4401 (d 12 - 108)
	DVGW type examination certificate Sanpress with pipe 1.4521 (d 12 - 108)

	<p>DVGW type examination certificate Sanpress pipe 1.4401 (d 12 - 108)</p>
	<p>TÜV Association Certificate Profipress, Sanpress, Sanpress Inox, Prestabo (d 15 - 108), Temponox</p>
	<p>ETA Certificate Profipress, Profipress XL, Sanpress, Sanpress XL</p>
	<p>ETA Certificate Sanpress with pipe 1.4401 and 1.4521, (d 12-108)</p>
	<p>Eurofins Certificate Profipress (d 12-54)</p>
	<p>CSTB Certificate Profipress, Sanpress</p>
	<p>CSTB QB Certificate Profipress, Sanpress</p>
	<p>CSTB QB Certificate Profipress, Sanpress</p>
<p>Eurofins</p>	<p>Eurofins Certificate of sanitary conformity Sanpress</p>
<p>BSI</p>	<p>BSI Kitemark Certificate (BS EN 1254-7) Profipress, Profipress G</p>
	<p>Lloyd's Register Type Approval Certificate Sanpress</p>
<p>EMI</p>	<p>EMI certificate Profipress, Sanpress, Easytop, Sanpress Inox, Pexfit Pro Fosta, Smartpress, gunmetal threaded fittings</p>

	<p>IRS Type Approval Certificate Seapress, Sanpress, Sanpress Inox, Profipress</p>
	<p>ICIM Hygiene certificate Profipress, Profipress XL, Sanpress Inox, Sanpress Inox XL, Sanpress, Sanpress XL, Sanfix Fosta, Raxofix, Smartpress, gunmetal threaded fittings, soldered fittings</p>
	<p>KIWA Product certificate Sanpress Inox pipe 1.4521 and 1.4401</p>
	<p>KIWA Product certificate Profipress, Sanpress fittings</p>
	<p>KIWA Product certificate PE-Xc Smartloop pipe</p>
<p>SINTEF</p>	<p>SINTEF Certificate Profipress, Profipress XL</p>
<p>SINTEF</p>	<p>SINTEF Certificate Sanpress with pipe 1.4401 and 1.4521 (d 12-108)</p>
<p>SINTEF</p>	<p>SINTEF Certificate Smartloop</p>
	<p>ITB National Technical Assessment Profipress, Profipress XL, Profipress S</p>
	<p>ITB National Technical Assessment Sanpress Inox, Sanpress Inox XL, Sanpress, Sanpress XL</p>
	<p>ITB National Technical Assessment Profipress, Sanpress</p>
	<p>ITB Certificate of Constancy of Performance Profipress, Sanpress</p>

EITS	EITS Technical Approval Profipress
EITS	EITS Technical Approval Sanpress, Sanpress Inox
	RISE Certificate Sanpress och Sanpress XL fittings
	RISE Certificate Smartloop
	SGBC Certificate Profipress
UKRCERTIFICATION	LLC UKRCertification Certificate of conformity Profipress
UKRCERTIFICATION	LLC UKRCertification Certificate of conformity Sanpress, Sanpress Inox

Z matmenys

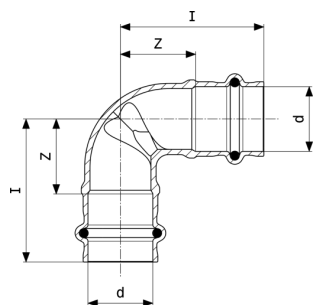

Sanpress-alkūnė 90°

- raudonoji bronza arba silicio bronza
modelis 2216

gaminys	d	Z	I	Z*	I*
298 340	12	19	37		
103 750	15	17	39	23	45
281 267	18	18	40	24	46
104 818	22	26	49	28	51
106 348	28	32	56	35	58
111 953	35	34	59	48	74
119 560	42	35	71	56	92
199 395	54	43	83	70	110

Z* = Ankstesnės versijos Z matmuo

I* = Ankstesnės versijos ilgis

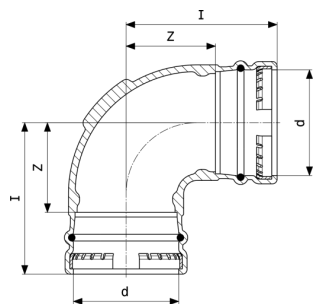

Sanpress XL-alkūnė 90°

- raudonoji bronza
modelis 2216XL

gaminys	d	Z	I	Z*	I*
350 697	76,1	44	97	68	114
350 680	88,9	67	120	49	102
350 703	108,0	77	140		

Z* = Ankstesnės versijos Z matmuo

I* = Ankstesnės versijos ilgis

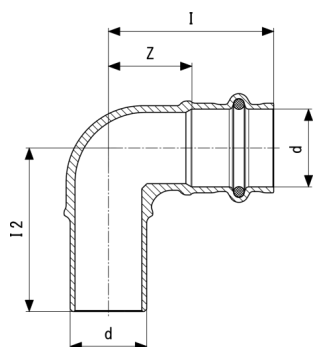

Sanpress-alkūnē 90°

 - raudonoji bronza arba silicio bronza
modelis 2216.1

gaminys	d	Z	l1	l2	Z*	l1*	l2*
107 932	15	17	39	41	17	39	41
281 298	18	18	40	43	18	40	43
108 120	22	24	48	47	24	48	47
115 159	28	32	56	60	32	56	60
117 603	35	34	59	66	34	59	66
130 497	42	35	71	78	35	71	78
191 221	54	43	83	92	43	83	92

Z* = Ankstesnės versijos Z matmuo

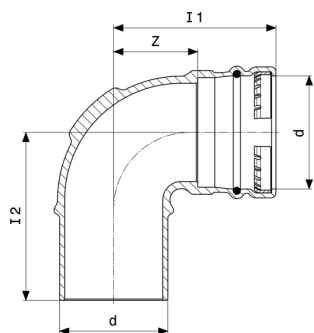
l* = Ankstesnės versijos ilgis



Sanpress XL-alkūnē 90°

 - raudonoji bronza
modelis 2216.1XL

gaminys	d	Z	l1	l2	Z*	l1*	l2*
353 650	76,1	44	97	112	61	114	118
353 667	88,9	67	120	125			
353 674	108,0	76	140	145			

Z* = Ankstesnės versijos Z matmuo

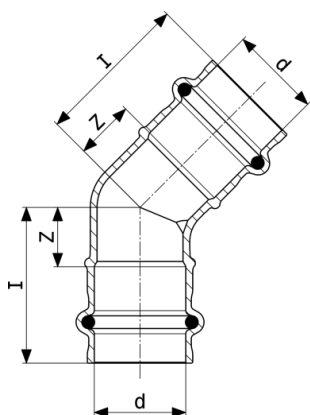
l* = Ankstesnės versijos ilgis



Sanpress-alkūnē 45°
- raudonoji bronza arba silicio bronza
modelis 2226

gaminys	d	Z	l
113 186	15	12	34
281 533	18	11	33
112 004	22	15	38
111 670	28	19	43
116 156	35	24	49
128 531	42	23	59
197 506	54	32	72

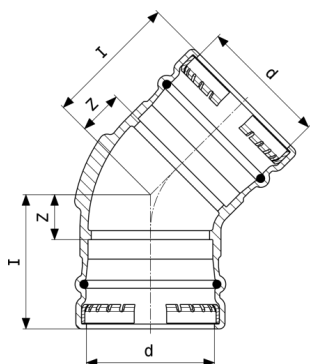

Sanpress XL-alkūnē 45°
- raudonoji bronza
modelis 2226XL

gaminys	d	Z	l
351 342	76,1	30	83
351 359	88,9	32	85
351 366	108,0	36	99

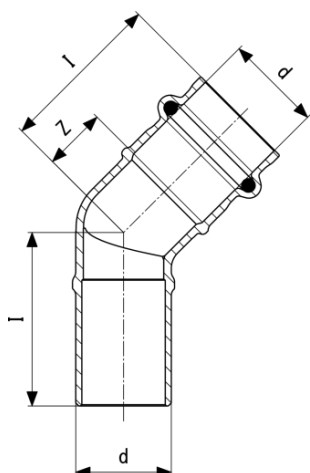

Sanpress-alkūnē 45°
- raudonoji bronza arba silicio bronza
modelis 2226.1

gaminys	d	Z	l1	l2	Z*	l1*	l2*
109 332	15	12	34	34	12	34	38
281 564	18	11	33	37			
110 949	22	15	38	40			
113 346	28	19	43	45			
121 594	35	24	49	55			
134 471	42	27	63	68			
191 825	54	32	72	78			

Z* = Ankstesnės versijos Z matmuo
l* = Ankstesnės versijos ilgis

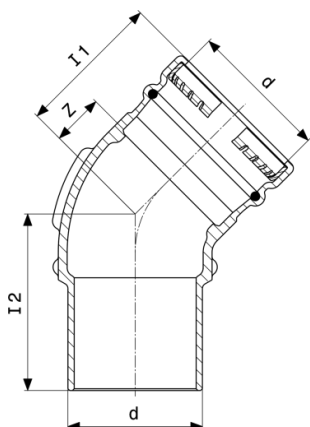

Sanpress XL-alkūnē 45°
- raudonoji bronza
modelis 2226.1XL

gaminys	d	Z	l1	l2
353 681	76,1	28	83	100
353 698	88,9	32	85	104
353 704	108,0	36	99	128

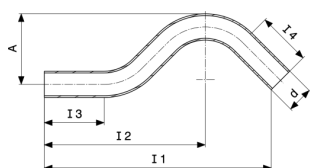

Sanpress-apejimas
- nerūdijantis plienas
modelis 2209.3

gaminys	d	l1	l2	l3	l4	A
193 324	15	148	104	39	39	48
289 010	18	169	118	45	45	52
193 331	22	190	135	50	45	59
193 294	28	195	138	60	50	67

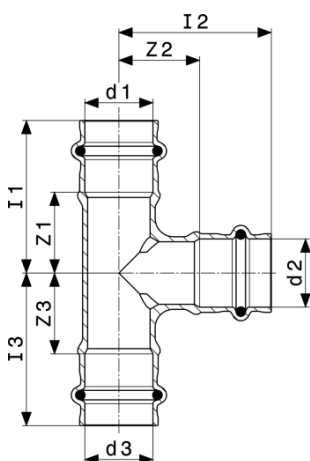

Sanpress-trišakis
- raudonoji bronza arba silicio bronza
modelis 2218

gaminys	d1	d2	d3	Z1	Z2	Z3	l1	l2	l3	Z1*
313 630	12	15	12	19	18	19	37	40	37	
298 371	15	12	15	21	22	21	43	39	43	
106 614	15	15	15	17	17	17	39	39	39	21
313 647	15	18	15	23	22	23	45	44	45	
298 388	15	22	15	24	23	24	46	47	46	
314 040	18	12	18	21	24	21	43	41	43	
281 397	18	15	15	21	21	20	43	43	42	
281 403	18	15	18	21	21	21	43	43	43	
281 410	18	18	18	23	23	23	45	45	45	
298 395	18	22	18	23	25	23	45	48	45	
314 071	22	12	22	22	22	22	45	40	45	
121 600	22	15	15	27	24	20	50	46	42	
298 432	22	15	18	22	23	20	44	45	44	

Z* = Ankstesnės versijos Z matmuo

l* = Ankstesnės versijos ilgis

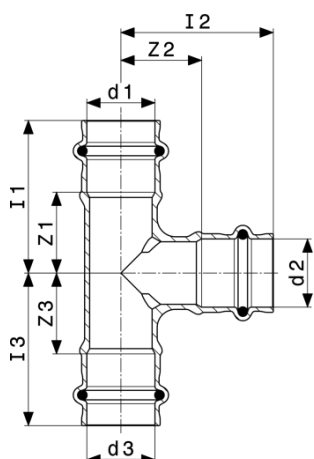

Sanpress-triškakis
- raudonoji bronza arba silicio bronza
modelis 2218

gaminys	d1	d2	d3	Z1	Z2	Z3	I1	I2	I3	Z1*
109 165	22	15	22	22	24	22	45	46	45	
298 401	22	18	18	22	23	22	44	45	45	
281 380	22	18	22	22	23	22	45	45	45	
298 418	22	22	15	24	27	27	46	50	50	
109 257	22	22	22	27	27	27	50	50	50	
313 623	22	28	22	27	27	27	51	50	51	
283 513	28	15	28	23	27	23	46	49	46	
314 101	28	18	22	27	26	22	50	48	46	
298 425	28	18	28	23	26	23	46	48	46	
135 102	28	22	22	27	29	27	50	53	50	
111 625	28	22	28	27	29	27	50	53	50	
314 132	28	28	15	29	29	27	52	52	49	
314 163	28	28	18	29	29	27	52	52	49	
111 915	28	28	28	29	29	29	53	53	53	
283 520	35	15	35	21	31	21	47	53	47	
313 616	35	18	35	22	32	22	47	54	47	
314 194	35	22	28	26	30	24	50	54	50	
113 469	35	22	35	25	33	25	50	57	50	
121 754	35	28	28	27	33	29	53	57	53	
118 341	35	28	35	27	33	27	53	57	53	
115 265	35	35	35	31	28	31	57	53	57	31
314 224	42	15	42	23	35	23	59	57	59	
283 537	42	22	42	23	36	23	59	59	59	
283 544	42	28	42	25	38	25	61	61	61	

Z* = Ankstesnės versijos Z matmuo

I* = Ankstesnės versijos ilgis

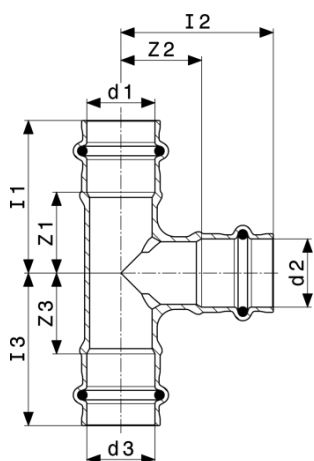

Sanpress-triškakis
- raudonoji bronza arba silicio bronza
modelis 2218

gaminys	d1	d2	d3	Z1	Z2	Z3	I1	I2	I3	Z1*
283 551	42	35	35	29	37	31	65	62	57	
120 672	42	35	42	29	37	29	65	62	65	
121 259	42	42	42	32	32	32	68	68	68	
195 991	54	22	54	29	41	29	69	64	69	
283 568	54	28	54	29	41	29	69	64	69	
197 469	54	35	54	32	41	32	72	66	72	
187 279	54	42	42	34	39	37	70	75	77	
198 541	54	42	54	37	41	37	77	77	77	
199 364	54	54	54	43	43	43	83	83	83	

gaminys	d1	d2	d3	Z2*	Z3*	I1*	I2*	I3*
313 630	12	15	12					
298 371	15	12	15					
106 614	15	15	15	21	21	43	43	43
313 647	15	18	15					
298 388	15	22	15					
314 040	18	12	18					
281 397	18	15	15					
281 403	18	15	18					
281 410	18	18	18					
298 395	18	22	18					
314 071	22	12	22					
121 600	22	15	15					
298 432	22	15	18					

Z* = Ankstesnės versijos Z matmuo

I* = Ankstesnės versijos ilgis

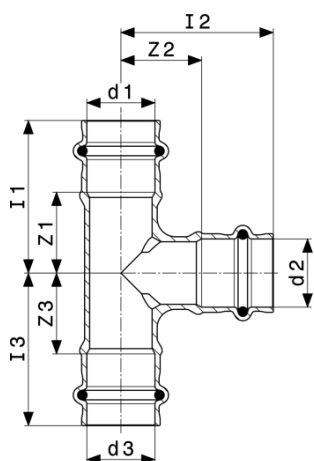

Sanpress-triškakis
- raudonoji bronza arba silicio bronza
modelis 2218

gaminys	d1	d2	d3	Z2*	Z3*	I1*	I2*	I3*
109 165	22	15	22					
298 401	22	18	18					
281 380	22	18	22					
298 418	22	22	15					
109 257	22	22	22					
313 623	22	28	22					
283 513	28	15	28					
314 101	28	18	22					
298 425	28	18	28					
135 102	28	22	22					
111 625	28	22	28					
314 132	28	28	15					
314 163	28	28	18					
111 915	28	28	28					
283 520	35	15	35					
313 616	35	18	35					
314 194	35	22	28					
113 469	35	22	35					
121 754	35	28	28					
118 341	35	28	35					
115 265	35	35	35	31	31	57	57	57
314 224	42	15	42					
283 537	42	22	42					
283 544	42	28	42					

Z* = Ankstesnės versijos Z matmuo

I* = Ankstesnės versijos ilgis

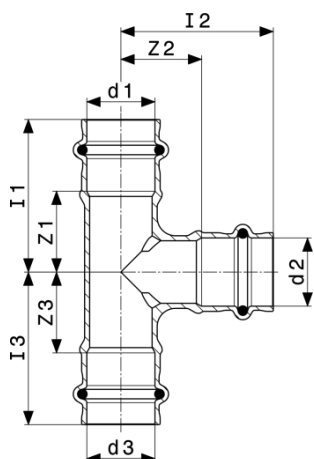

Sanpress-triškis
- raudonoji bronza arba silicio bronza
modelis 2218

gaminys	d1	d2	d3	Z2*	Z3*	I1*	I2*	I3*
283 551	42	35	35					
120 672	42	35	42					
121 259	42	42	42					
195 991	54	22	54					
283 568	54	28	54					
197 469	54	35	54					
187 279	54	42	42					
198 541	54	42	54					
199 364	54	54	54					

Z* = Ankstesnės versijos Z matmuo

I* = Ankstesnės versijos ilgis

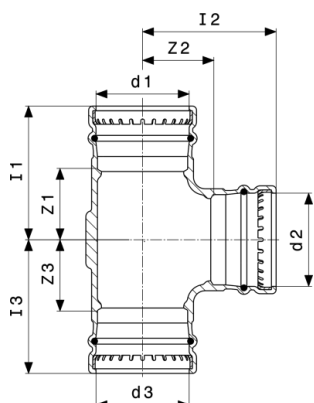

Sanpress XL-triškis
- raudonoji bronza
modelis 2218XL

gaminys	d1	d2	d3	Z1	Z2	Z3	I1	I2	I3
354 398	76,1	54	76,1	47	65	47	100	105	100
350 628	76,1	76,1	76,1	61	61	61	114	114	114
354 404	88,9	54	88,9	46	70	46	100	110	100

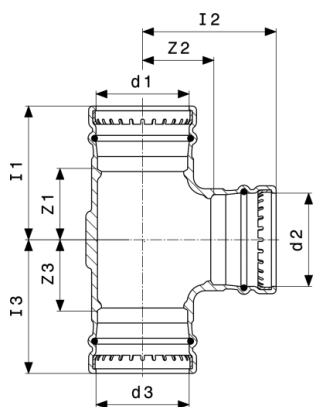

Sanpress XL-triřakis
- raudonoji bronza
modelis 2218XL

gaminys	d1	d2	d3	Z1	Z2	Z3	I1	I2	I3
354 411	88,9	76,1	88,9	62	67	62	115	120	115
350 635	88,9	88,9	88,9	67	67	67	120	120	120
354 428	108,0	54	108,0	47	80	47	110	120	110
354 435	108,0	76,1	108,0	62	77	62	125	130	125
354 442	108,0	88,9	108,0	67	77	67	130	130	130
350 642	108,0	108,0	108,0	77	77	77	140	140	140

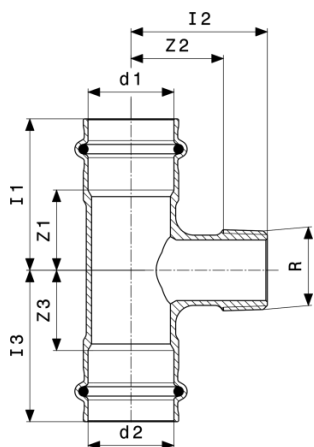

Sanpress-triřakis
- raudonoji bronza arba silicio bronza
modelis 2217.1

gaminys	d1	R	d2	Z1	Z2	Z3	I1	I2	I3
281 328	18	¾	18	23	26	23	45	40	45
194 123	22	¾	22	27	28	27	50	42	50
194 130	28	¾	28	27	31	27	50	45	50
194 147	35	¾	35	25	31	25	50	45	50
273 231	42	¾	42	19	36	19	55	50	55
197 858	54	¾	54	26	41	26	66	55	66
310 929	54	1	54	29	46	29	69	63	69

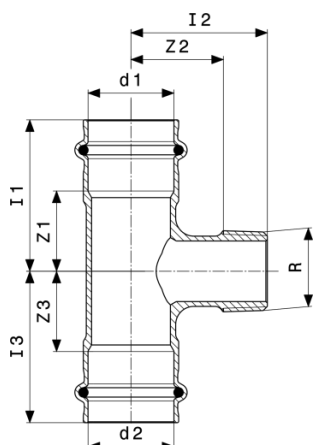

Sanpress-triškakis
- raudonoji bronza arba silicio bronza
modelis 2217.1

gaminy	d1	R	d2	Z1	Z2	Z3	I1	I2	I3
310 936	54	1¼	54	32	47	32	72	66	72

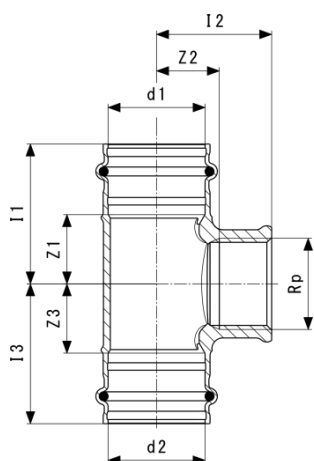

Sanpress-triškakis
- raudonoji bronza arba silicio bronza
modelis 2217.2

gaminy	d1	Rp	d2	Z1	Z2	Z3	I1	I2	I3	SW
290 986	12	½	12	23	10	23	40	20	40	26
313 951	15	¾	15	21	21	21	43	21	43	21
115 630	15	½	15	19	11	19	41	21	41	26
281 359	18	½	18	18	12	18	40	22	40	26
115 944	22	½	22	19	13	19	42	28	42	25
313 975	22	¾	22	25	16	25	49	33	49	31
119 768	28	½	28	21	17	21	45	32	45	25
313 968	28	¾	28	29	19	29	52	35	53	31
121 945	35	½	35	19	25	19	45	35	45	26
361 204	35	1	35	26	23	26	51	42	51	38

SW = Veržliarakčio dydis

Z* = Ankstesnės versijos Z matmuo

I* = Ankstesnės versijos ilgis

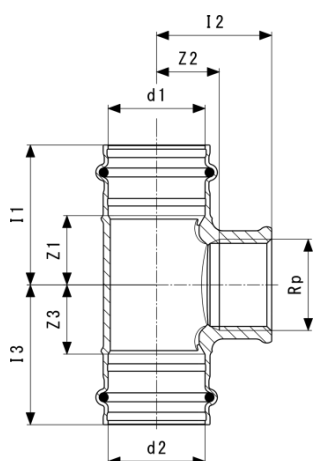

Sanpress-triškakis
- raudonoji bronzos arba silicio bronzos
modelis 2217.2

gaminys	d1	Rp	d2	Z1	Z2	Z3	I1	I2	I3	SW
126 230	42	½	42	19	35	19	55	50	55	28
361 211	42	1	42	24	31	24	60	50	60	38
197 353	54	½	54	26	40	26	66	55	66	28
361 228	54	1	54	29	47	29	69	66	69	39

gaminys	d1	Rp	d2	Z1*	Z2*	Z3*	I1*	I2*	I3*
290 986	12	½	12						
313 951	15	¾	15						
115 630	15	½	15	23	9	23	45	21	45
281 359	18	½	18	23	25	23	45	40	45
115 944	22	½	22	25	28	25	49	43	49
313 975	22	¾	22						
119 768	28	½	28	25	31	25	49	46	49
313 968	28	¾	28						
121 945	35	½	35	23	34	23	49	49	49
361 204	35	1	35	26	23	26			
126 230	42	½	42						
361 211	42	1	42	29	37	29	65	59	65
197 353	54	½	54						
361 228	54	1	54						

SW = Veržliarakčio dydis

Z* = Ankstesnės versijos Z matmuo

I* = Ankstesnės versijos ilgis

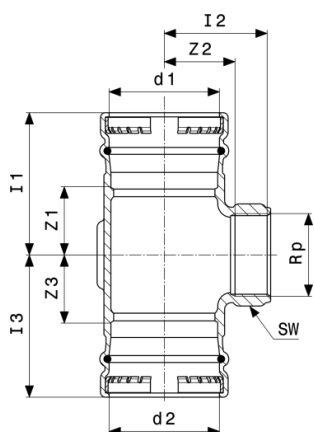

Sanpress XL-triškakis
- raudonoji bronza
modelis 2217.2XL

gaminys	d1	Rp	d2	Z1	Z2	Z3	I1	I2	I3	SW
354 572	76,1	¼	76,1	30	51	30	85	68	85	32
351 434	76,1	2	76,1	49	51	49	103	77	103	69
354 589	88,9	¼	88,9	32	58	32	85	74	85	32
351 441	88,9	2	88,9	49	57	49	103	83	103	69
354 596	108,0	¼	108,0	32	67	32	95	83	95	32
352 097	108,0	2	108,0	39	67	39	103	93	103	69

SW = Veržliarakčio dydis

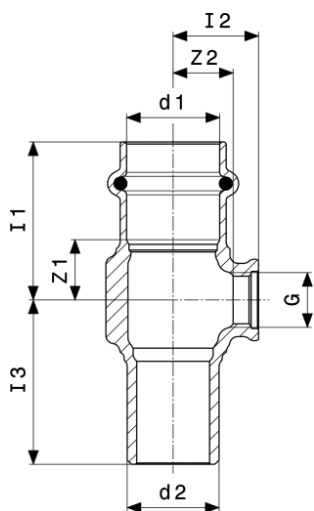

Sanpress-triškakis
- raudonoji bronza arba silicio bronza
modelis 2217.4

gaminys	d1	G	d2	Z1	Z2	I1	I2	I3
705 596	15	¼	15	14	11	36	18	38
705 602	18	¼	18	14	12	36	19	38
705 619	22	¼	22	15	14	38	21	40
705 626	28	¼	28	17	17	40	24	41
705 633	35	¼	35	15	21	40	28	44

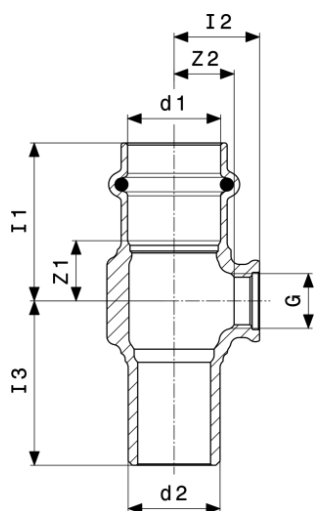

Sanpress-triřakis
- raudonoji bronza arba silicio bronza
modelis 2217.4

gaminys	d1	G	d2	Z1	Z2	I1	I2	I3
705 640	42	¼	42	16	26	52	32	61
705 855	54	¼	54	20	33	60	39	65

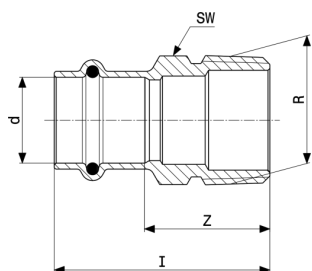

Sanpress-pereinamoji detalė
- raudonoji bronza arba silicio bronza
modelis 2211

gaminys	d	R	Z	I	SW	Z*	I*	SW*
290 771	12	⅜	18	35	17	17	34	17
290 764	12	½	20	37	17	24	38	22
443 689	14	⅜	20	39	19	17	36	
443 696	14	½	25	44	19	22	41	22
297 985	15	⅜	17	39	19	20	42	
105 044	15	½	24	46	19	22	44	22
287 764	15	¾	28	50	22	26	48	27
443 702	16	½	25	44	20			
443 719	16	¾	27	46	22	25	44	27
283 490	18	½	23	45	22	21	43	22
283 230	18	¾	27	49	22	25	47	27

SW = Veržliarakčio dydis

Z* = Ankstesnės versijos Z matmuo

I* = Ankstesnės versijos ilgis

SW* = Ankstesnė versija (veržliarakčio dydis)

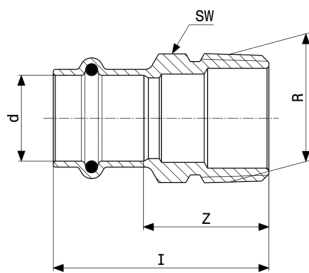

Sanpress-pereinamoji detalė
- raudonoji bronza arba silicio bronza
modelis 2211

gaminys	d	R	Z	I	SW	Z*	I*	SW*
297 961	22	½	25	49	27	22	45	27
104 306	22	¾	26	49	27	27	50	27
287 771	22	1	33	56	30	32	55	34
297 954	28	¾	29	52	32			
106 508	28	1	32	55	34			
297 978	28	1¼	35	58	34	38	62	42
297 947	35	1	28	53	40	30	56	
110 352	35	1¼	34	60	43	36	59	43
314 651	35	1½	37	62	50	35	60	50
297 930	42	1¼	29	65	48			
115 340	42	1½	30	66	50	31	67	50
314 668	54	1½	38	78	62			
195 267	54	2	39	79	62			

SW = Veržliarakčio dydis

Z* = Ankstesnės versijos Z matmuo

I* = Ankstesnės versijos ilgis

SW* = Ankstesnė versija (veržliarakčio dydis)

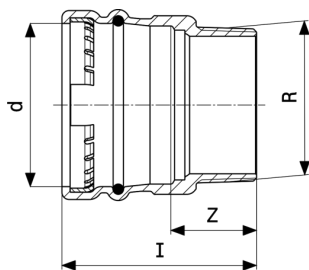

Sanpress XL-pereinamoji detalė
- raudonoji bronza
modelis 2211XL

gaminys	d	R	Z	I
350 659	76,1	2½	42	95
350 666	88,9	3	47	100
350 673	108,0	4	47	110

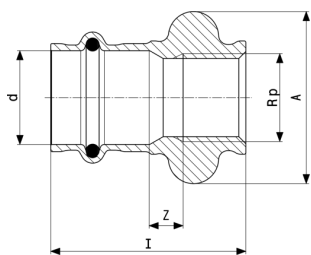

Sanpress-pereinamoji detalė
- raudonoji bronza arba silicio bronza
modelis 2212.3

gaminys	d	Rp	Z	I	A
287 016	15	½	8	45	41
298 913	18	½	9	46	41
287 009	22	½	8	47	41

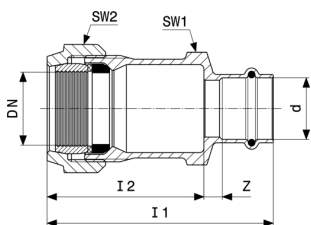

Sanpress-pereinamoji srieginė jungtis
- raudonoji bronza arba silicio bronza
modelis 2215.6

gaminys	DN	d	Z	I1	I2	SW1	SW2
588 564	25	28	9	104	73	50	55
588 328	32	35	9	112	73	68	70

SW = Veržliarakčio dydis

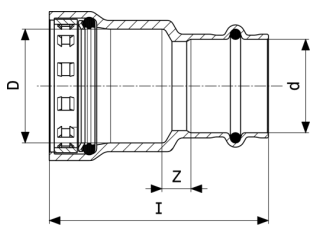

Megapress-pereinamoji detalė
- silicio bronza
modelis 4213.2

gaminys	DN	D	d	Z	I
736 255	15	½	15	5	55
754 679	15	½	18	4	54
736 279	20	¾	22	5	58
736 293	25	1	28	9	67
736 309	32	1¼	35	6	78
736 316	40	1½	42	7	90
736 323	50	2	54	8	98

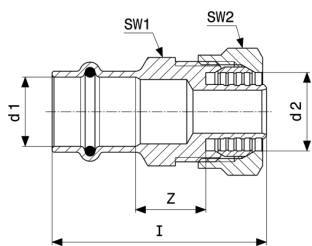

Sanpress-pereinamoji srieginė jungtis
 - raudonoji bronza
modelis 2213

gaminys	d1	d2	I	Z	SW1	SW2
288 068	15	16	54	16	24	26

SW = Veržliarakčio dydis

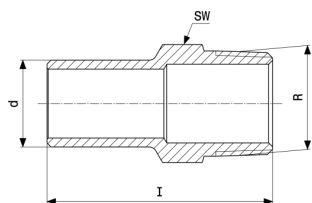

Sanpress-įkišama detalė
 - raudonoji bronza arba silicio bronza
modelis 2211.1

gaminys	d	R	I	SW
291 310	12	½	47	22
115 418	15	½	49	22
285 081	18	½	50	22
285 104	18	¾	56	27
119 676	22	½	53	22
116 767	22	¾	58	27
122 034	28	1	62	34
125 288	35	1¼	66	43
132 231	42	1½	78	50

SW = Veržliarakčio dydis

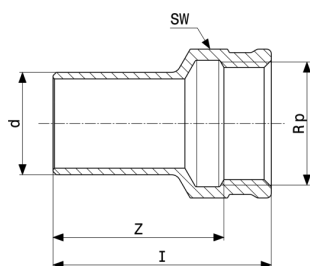

Sanpress-Įkišama detalė
 - raudonoji bronza arba silicio bronza
modelis 2212.1

gaminys	d	Rp	Z	I	SW
291 341	12	½	31	40	25
117 733	15	½	34	44	25
287 085	18	½	34	43	25
287 108	18	¾	35	45	31
120 917	22	½	36	45	25
117 481	22	¾	37	47	31
130 954	28	¾	37	47	31
122 942	28	1	39	51	38
134 730	35	1	42	54	38
130 589	35	1¼	46	59	47
135 430	42	1½	57	70	53
199 104	54	2	63	80	70

SW = Veržliarakčio dydis

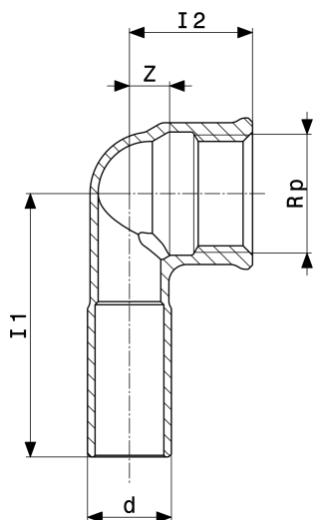

Sanpress-įkišama alkūnė 90°
 - raudonoji bronzą arba silicio bronzą
modelis 2214.3

gaminys	d	Rp	Z	I1	I2
308 001	15	½	12	47	22

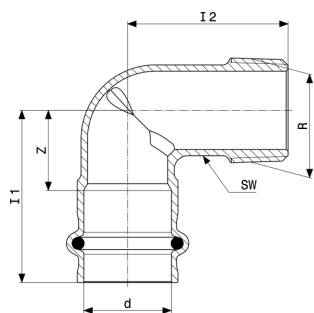

Sanpress-pereinamoji alkūnė 90°
 - raudonoji bronzą arba silicio bronzą
modelis 2214

gaminys	d	R	Z	I1	I2	SW	Z*	I1*	I2*
290 863	12	⅜	14	31	31	15	19	37	40
290 870	12	½	19	37	37	17	19	37	44
314 361	15	⅜	18	40	40	17	23	45	47
112 950	15	½	17	39	35	19	23	45	43
443 030	15	¾	24	46	55	25	29	51	59
281 205	18	½	20	42	42	19	20	46	50
314 354	18	¾	24	46	55	25			
115 623	22	¾	21	44	41	25	28	51	59
118 730	28	1	35	58	58	31			72
127 329	35	1¼	33	58	58	39	48	74	88
128 500	42	1½	29	65	60	51	20	42	42

SW = Veržliarakčio dydis

Z* = Ankstesnės versijos Z matmuo

I* = Ankstesnės versijos ilgis

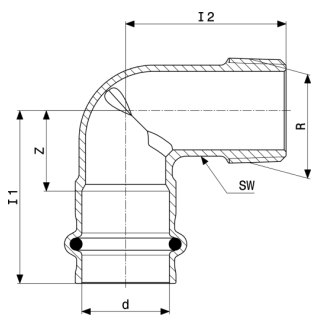

Sanpress-pereinamoji alkūnė 90°
 - raudonoji bronza arba silicio bronza
modelis 2214

gaminys	d	R	Z	I1	I2	SW	Z*	I1*	I2*
197 988	54	2	43	83	80	55	70	110	120

SW = Veržliarakčio dydis

Z* = Ankstesnės versijos Z matmuo

I* = Ankstesnės versijos ilgis

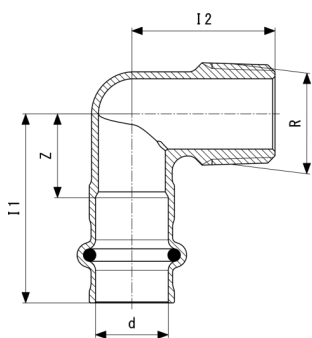

Sanpress-pereinamoji alkūnė 90°
 - raudonoji bronza arba silicio bronza
modelis 2214.1

gaminys	d	R	Z	I1	I2
335 281	15	½	18	40	30

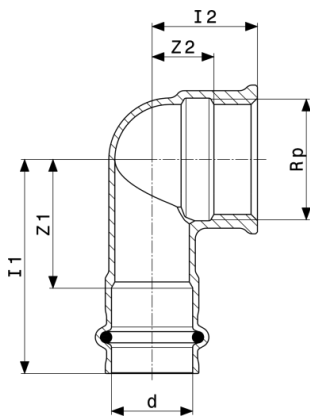

Sanpress-pereinamoji alkūnė 90°
 - raudonoji bronza arba silicio bronza
modelis 2214.2

gaminys	d	Rp	Z1	Z2	I1	I2	Z1*	Z2*	I1*	I2*
290 924	12	3/8	21	9	38	17				
290 931	12	1/2	23	10	40	20				
298 241	15	3/8	24	11	46	19				
108 441	15	1/2	22	12	44	22	24	12	46	22
314 385	15	3/4	28	14	50	25				
281 236	18	1/2	24	12	46	22				
298 227	18	3/4	28	13	50	24				
298 234	22	1/2	29	16	52	26				
283 711	22	3/4	29	16	52	27				
314 378	22	1	36	17	59	29				
442 033	28	1/2	33	23	56	32				
446 611	28	3/4	35	16	58	27				
283 728	28	1	36	20	59	33				
283 704	35	1 1/4	41	25	66	39				
299 415	42	1 1/2	41	29	77	43				
299 422	54	2	57	37	97	55				

Z* = Ankstesnės versijos Z matmuo

I* = Ankstesnės versijos ilgis

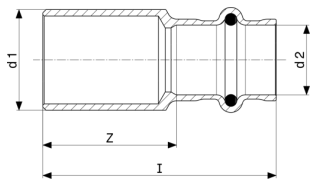

Sanpress-mova
- raudonoji bronza arba silicio bronza
modelis 2215

gaminys	d	Z	l
308 636	12	5	40
107 727	15	7	51
282 660	18	8	52
108 090	22	8	55
108 618	28	11	58
114 930	35	10	61
116 835	42	4	76
215 835	54	10	90

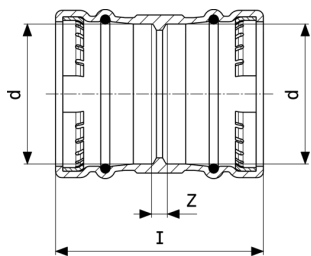

Sanpress XL-mova
- raudonoji bronza
modelis 2215XL

gaminys	d	Z	l
350 598	76,1	9	115
350 604	88,9	9	115
350 611	108,0	9	135

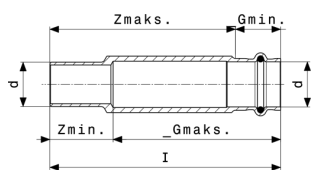

Sanpress-slankioji mova

- raudonoji bronzos arba silicio bronzos
modelis 2215.4

gaminys	d	l	lGmaks.	lGmin.	Zmaks.	Zmin.
588 533	22	115	84	23	90	32
588 540	28	125	93	26	93	32
588 557	35	135	100	25	99	36

lGmaks. = Maksimalus įkišimo gylis

lGmin. = Minimalus įkišimo gylis

Zmaks. = Z matmuo maksimalus

Zmin. = Z matmuo minimalus

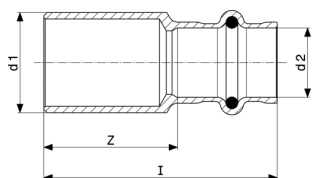

Sanpress-redukcinė detalė

- raudonoji bronzos arba silicio bronzos
modelis 2215.1

gaminys	d1	d2	Z	l	Z*	l*
298 302	15	12	28	45		
287 344	18	12	27	45		44
287 375	18	15	30	52		
366 865	22	12	30	47	26	43
108 250	22	15	30	52	29	51
287 337	22	18	29	51	27	49
288 228	28	15	32	54		
298 319	28	18	30	52		
109 974	28	22	32	55		
115 753	35	22	39	62		
116 934	35	28	38	61		
287 368	42	22	52	75		
124 489	42	28	54	77		
122 775	42	35	47	72		
287 351	54	22	66	90		
194 239	54	28	67	90		
194 222	54	35	65	90		

Z* = Ankstesnės versijos Z matmuo

l* = Ankstesnės versijos ilgis

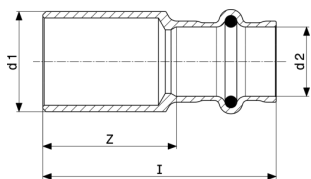

Sanpress-redukcinė detalė
- raudonoji bronzė arba silicio bronzė
modelis 2215.1

gaminys	d1	d2	Z	l	Z*	l*
198 879	54	42	60	96		

Z* = Ankstesnės versijos Z matmuo

l* = Ankstesnės versijos ilgis

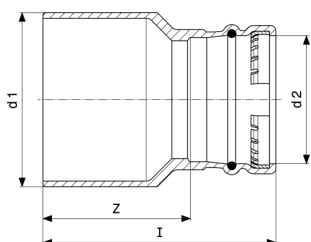

Sanpress XL-redukcinė detalė
- raudonoji bronzė
modelis 2215.1XL

gaminys	d1	d2	Z	l
354 664	76,1	54	81	121
354 671	88,9	54	86	126
354 688	88,9	76,1	72	125
354 695	108,0	54	106	146
354 701	108,0	76,1	92	145
354 718	108,0	88,9	87	140

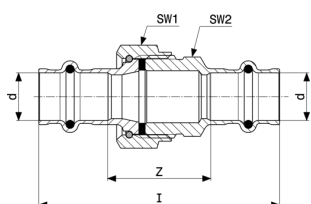

Sanpress-srieginė jungtis
- raudonoji bronzė arba silicio bronzė
modelis 2260

gaminys	d	Z	l	SW1	SW2
293 017	12	30	65	24	30
126 148	15	33	77	24	30
287 436	18	36	80	24	30
126 124	22	42	89	31	37
124 311	28	48	95	40	46

SW = Veržliarakčio dydis

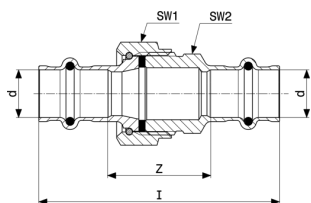

Sanpress-srieginė jungtis
 - raudonoji bronzė arba silicio bronzė
modelis 2260

gaminys	d	Z	I	SW1	SW2
130 947	35	49	100	45	53
132 446	42	49	121	50	60
226 329	54	49	129	70	78

SW = Veržliarakčio dydis

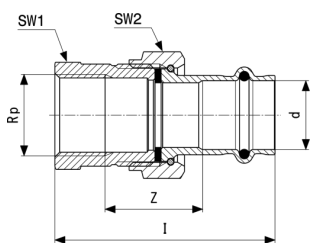

Sanpress-pereinamoji srieginė jungtis
 - raudonoji bronzė arba silicio bronzė
modelis 2262

gaminys	d	Rp	Z	I	SW1	SW2
293 024	12	½	23	56	27	30
131 937	15	½	26	63	27	30
133 160	15	¾	33	66	31	30
283 384	18	½	28	65	27	30
314 910	18	¾	36	68	31	30
125 318	22	¾	32	72	34	37
133 900	22	1	42	78	40	37
365 103	28	¾	23	63	32	46
128 975	28	1	33	76	44	46
138 875	35	1¼	36	83	50	53
141 745	42	1½	38	96	56	60
222 017	54	2	27	84	66	78

SW = Veržliarakčio dydis

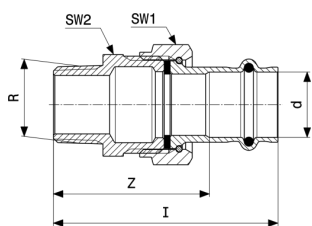

Sanpress-pereinamoji srieginė jungtis
 - raudonoji bronza arba silicio bronza
modelis 2265

gaminys	d	R	Z	I	SW1	SW2
291 372	12	3/8	40	58	30	27
291 389	12	1/2	44	61	30	27
120 108	15	1/2	46	68	30	27
140 878	15	3/4	47	69	30	27
283 360	18	1/2	49	71	30	27
283 377	18	3/4	50	72	30	27
142 674	22	1/2	50	74	37	34
119 133	22	3/4	54	77	37	34
148 492	22	1	54	78	37	34
365 110	28	3/4	58	82	46	44
120 047	28	1	59	83	46	44
128 425	35	1 1/4	63	89	53	50
135 966	42	1 1/2	69	105	60	55
221 997	54	2	67	107	78	70

SW = Veržliarakčio dydis

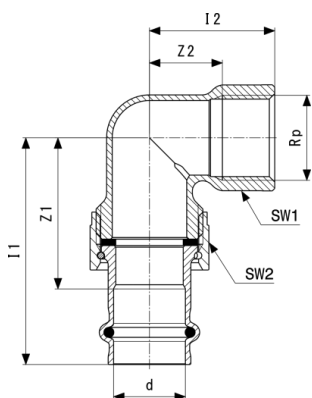

Sanpress-pereinamoji srieginė jungtis 90°
 - raudonoji bronza arba silicio bronza
modelis 2255

gaminys	d	Rp	Z1	Z2	I1	I2	SW1	SW2
292 980*	12	1/2	36	18	53	33	28	30
125 660	15	1/2	38	18	60	33	28	30

SW = Veržliarakčio dydis

* = tiekimas tik iš dar esamų sandėlyje atsargų

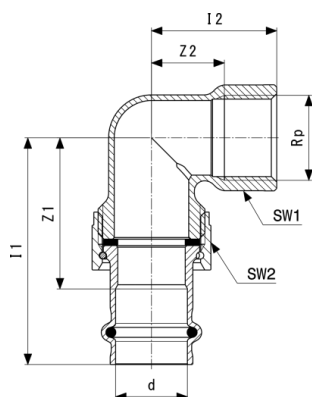

Sanpress-pereinamoji srieginė jungtis 90°
 - raudonoji bronza arba silicio bronza
modelis 2255

gaminys	d	Rp	Z1	Z2	l1	l2	SW1	SW2
283 469	18	½	41	17	63	28	28	30
283 452	18	¾	43	22	65	33	33	36
122 614	22	¾	47	22	71	33	33	37
132 637	22	1	50	25	74	44	40	37
128 159	28	1	57	28	81	47	39	46
132 729	35	1¼	60	35	85	57	47	53
139 872	42	1½	72	38	108	59	55	60
221 676	54	2	74	43	114	69	69	78

SW = Veržliarakčio dydis

* = tiekimas tik iš dar esamų sandėlyje atsargų

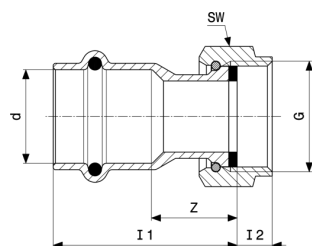

Sanpress-jungiamoji srieginė jungtis
 - raudonoji bronza arba silicio bronza
modelis 2263

gaminys	VdS	d	G	Z	l1	l2	SW
475 956		12	¾	17	35	7	22
380 878		12	½	13	31	7	24
293 611		12	¾	10	27	9	30
476 786		14	¾	18	37	7	22
443 849		14	½	15	34	7	24
444 150		14	¾	12	31	8	30
475 963		15	¾	19	41	7	22

VdS = VdS leidimas

SW = Veržliarakčio dydis

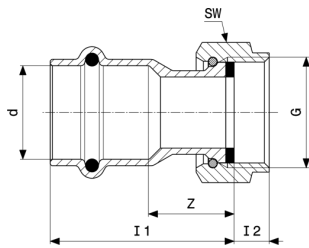

Sanpress-jungiamoji srieginė jungtis
 - raudonoji bronzė arba silicio bronzė
modelis 2263

gaminys	VdS	d	G	Z	I1	I2	SW
380 885		15	½	15	37	7	24
265 663		15	¾	12	34	8	30
305 000		15	1	11	33	8	36
424 534		15	1¼	14	36	12	50
444 167		16	½	16	35	7	24
444 174		16	¾	12	31	8	30
283 391		18	¾	15	37	8	30
305 017		18	1	11	33	8	36
351 502		22	¾	21	44	8	30
265 687	✓	22	1	16	39	8	37
367 015	✓	22	1¼	13	37	11	50
305 260	✓	22	1½	13	37	8	52
692 629		28	1	19	42	8	37
265 700	✓	28	1¼	18	42	10	46
305 048	✓	28	1½	15	39	11	52
265 731	✓	35	1½	18	44	10	53
305 024	✓	35	2	14	39	12	65
265 304	✓	42	1¾	22	58	11	60
305 031	✓	42	2	20	56	14	66
426 743	✓	54	2¼	22	62	14	72
265 328	✓	54	2¾	13	53	12	78
341 961	✓	54	2½	17	57	16	88
426 750	✓	54	2¾	16	56	17	88

VdS = VdS leidimas

SW = Veržliarakčio dydis

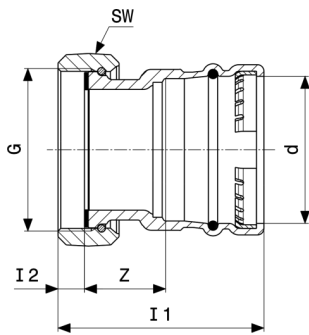

Sanpress XL-jungiamoji srieginė jungtis
- raudonoji bronza
modelis 2263XL

gaminys	d	G	Z	I1	I2	SW
365 127	76,1	3	42	111	14	98
365 134	88,9	3½	42	111	14	112

SW = Veržliarakčio dydis

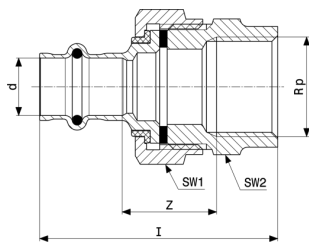

Sanpress-izoliuojanti srieginė jungtis
- raudonoji bronza arba silicio bronza
modelis 2267

gaminys	d	Rp	Z	I	SW1	SW2
469 450	15	½	18	55	37	34
469 467	15	¾	25	64	37	34
469 474	18	½	20	58	46	44
469 481	18	¾	19	58	46	44
469 498	22	¾	21	63	55	50
469 504	22	1	23	65	55	50
469 511	28	1	23	65	55	50
469 528	35	1¼	21	68	70	62
469 535	42	1½	19	77	73	68
469 542	54	2	24	90	88	83

SW = Veržliarakčio dydis

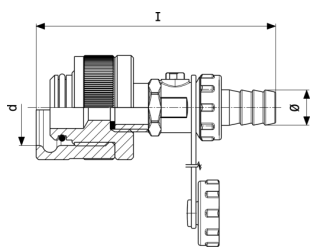

Atitraukimo kamštis
- žalvaris
modelis 2269

gaminys	d	l	Ø
141 523	15	120	15
289 423	18	120	15
140 557	22	119	15
142 568	28	131	15
144 111	35	102	15
144 999	42	107	15
187 798	54	127	15

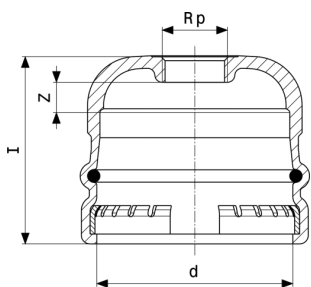

Sanpress XL-aklė
- raudonoji bronza
modelis 2256XL

gaminys	d	Rp	Z	l
353 377	76,1	¾	12	76
353 384	88,9	¾	11	77
353 391	108,0	¾	15	89

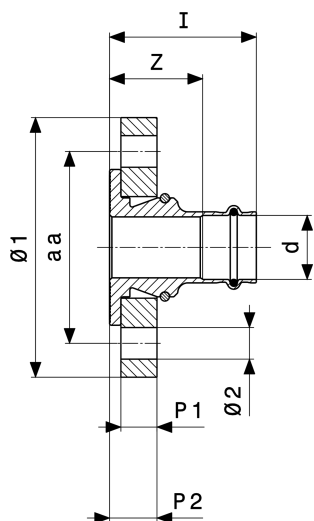

Sanpress-flanšo pereiga
 - raudonoji bronza arba silicio bronza
modelis 2259.5

gaminys	DN	d	Z	I	P1	P2	Ø1	Ø2	aa	n
479 855	25	28	42	65	16	21	115	14	85	4
479 879	32	35	45	70	16	21	140	18	100	4
479 886	40	42	47	83	16	21	150	18	110	4
479 893	50	54	50	90	16	21	165	18	125	4

aa = Angos apskritimo Ø
 n = Angų kiekis

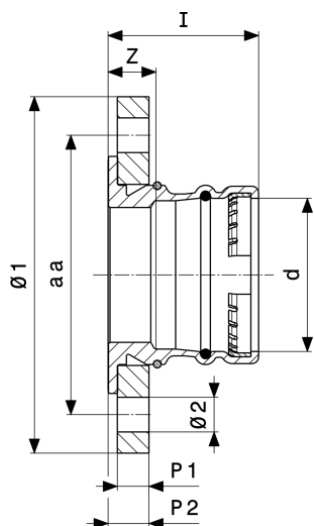

Sanpress XL-flanšo pereiga
 - raudonoji bronza
modelis 2259.5XL

gaminys	DN	d	Z	I	P1	P2	Ø1	Ø2	aa	n
479 954	65	76,1	25	78	16	21	185	18	145	8
479 978	80	88,9	27	80	18	23	200	18	160	8
480 011	100	108,0	17	80	18	23	220	18	180	8

aa = Angos apskritimo Ø
 n = Angų kiekis

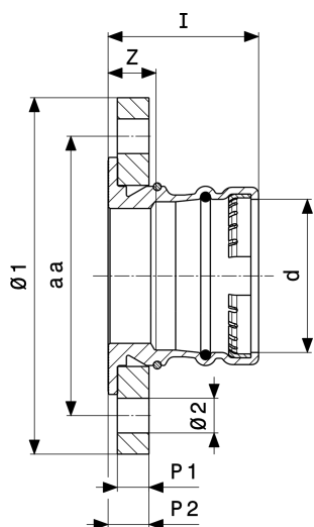

Sanpress XL-flanšo pereiga
- raudonoji bronza
modelis 2259.3XL

gaminys	DN	d	Z	I	aa	$\varnothing 1$	$\varnothing 2$	P1	P2	n
652 340	65	76,1	25	78	145	185	18	16	21	4

aa = Angos apskritimo \varnothing
n = Angų kiekis

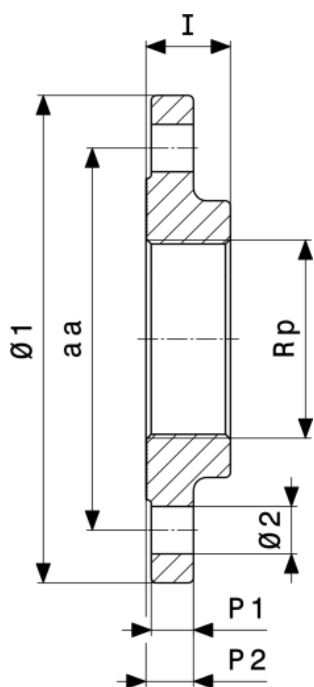

Sanpress XL-flanšas
- raudonoji bronza arba silicio bronza
modelis 2259.2XL

gaminys	DN	Rp	$\varnothing 1$	I	P1	P2	$\varnothing 2$	aa	n
641 597	65	2½	185	32	16	18	18	145	8
641 603	80	3	200	34	18	20	18	160	8
641 610	100	4	220	38	18	20	18	180	8

aa = Angos apskritimo \varnothing
n = Angų kiekis

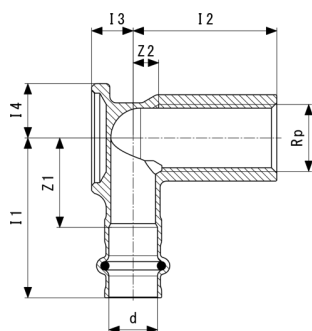

Sanpress-tvirtinamai detalei
- raudonoji bronzą arba silicio bronzą
modelis 2225

gaminys	d	Rp	l	Z1	Z2	l1	l2	l3	l4
116 552	15	½	45	28	8	50	45	13	21

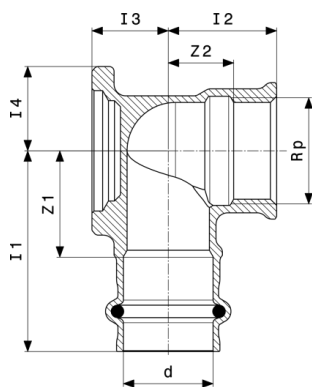

Sanpress-tvirtinamai detalei
- raudonoji bronzą arba silicio bronzą
modelis 2225.5

gaminys	d	Rp	Z1	Z2	l1	l2	l3	l4	Z1*	Z2*
291 013	12	½	23	10	40	20	11	18		
107 345	15	½	22	12	44	22	13	17	24	12
281 502	18	½	22	12	44	22	15	18	24	12
335 236	18	¾	28	13	50	24	16	21		
335 229	22	½	27	14	50	24	18	18		
116 057	22	¾	27	16	50	27	19	21		

gaminys	d	Rp	l1*	l2*	l3*	l4*
291 013	12	½				
107 345	15	½	46	21	13	22
281 502	18	½	46	21	15	22
335 236	18	¾				
335 229	22	½				
116 057	22	¾				

Z* = Ankstesnės versijos Z matmuo

l* = Ankstesnės versijos ilgis

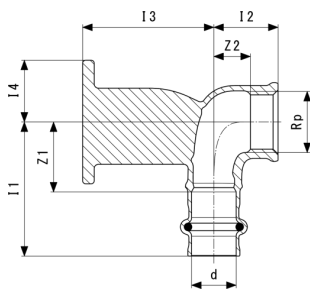

Sanpress-tvirtinamai detalei
- raudonoji bronza arba silicio bronza
modelis 2225.6

gaminys	d	Rp	Z1	Z2	I1	I2	I3	I4
347 307	15	½	24	13	46	22	45	21

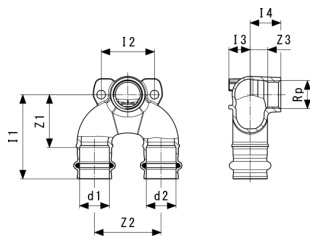

Sanpress-dviguba sieninė alkūnė
- raudonoji bronza arba silicio bronza
modelis 2228.7

gaminys	d1	Rp	d2	Z1	Z2	Z3	I1	I2	I3	I4
687 892	15	½	15	34	50	10	56	40	13	23
692 797	18	½	18	34	50	10	56	40	14	23
687 908	22	½	22	40	50	12	63	40	16	23

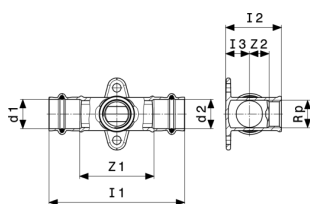

Sanpress-Tvirtinamas trišakis
- raudonoji bronza arba silicio bronza
modelis 2217.3

gaminys	d1	Rp	d2	Z1	Z2	I1	I2	I3
644 864	15	½	15	48	14	92	36	13
625 726	22	½	22	57	15	104	43	19

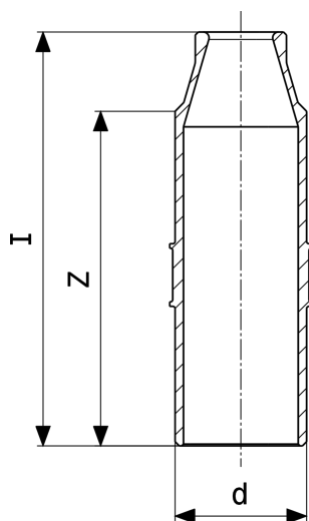

Įpresuojamas antgalis
- raudonoji bronza arba silicio bronza
modelis 2211.5

gaminys	d	Z	l
695 835	22	54	69
695 842	28	57	74
696 252	35	61	77
696 269	42	81	100
696 276	54	89	113
696 283*	64	103	122

* = tiekimas tik iš dar esamų sandėlyje atsargų

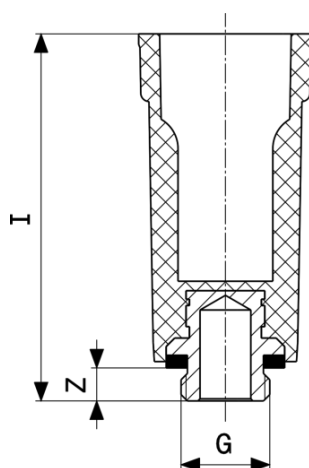

Atitraukimo kamštis
- plastikas
modelis 1516.113

gaminys	G	Z	l
116 644	3/8	7	85
100 766	1/2	11	92
107 666	3/4	9	87

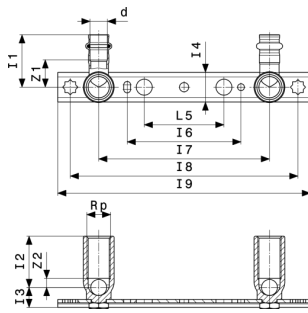
Sanpress-montavimo blokas modelis 2221

gaminys	d	Rp	l	Matavimų reikšmė	Z1	Z2	I1	I2	I3	I4
124 502	15	½	45	150/200	24	8	46	45	18	26

gaminys	d	Rp	l	Matavimų reikšmė	L5	I6	I7	I8	I9
124 502	15	½	45	150/200	70	100	150	200	222

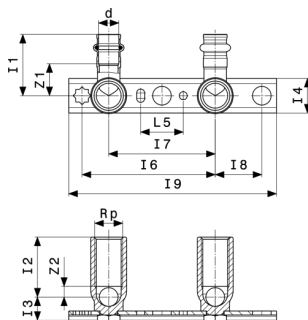
Sanpress-montavimo blokas modelis 2221.1

gaminys	d	Rp	l	Matavimų reikšmė	Z1	Z2	I1	I2	I3	I4
135 119	15	½	45	80/100	24	8	46	45	18	26

gaminys	d	Rp	l	Matavimų reikšmė	L5	I6	I7	I8	I9
135 119	15	½	45	80/100	32	100	80	35	156

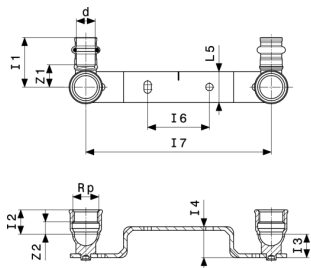

Sanpress-montavimo blokas modelis 2222

gaminys	d	Rp	Matavimų reikšmė	Z1	Z2	I1	I2	I3	I4	L5
295 462	15	½	150	24	12	40	22	17	25	25

gaminys	d	Rp	Matavimų reikšmė	I6	I7
295 462	15	½	150	50	150

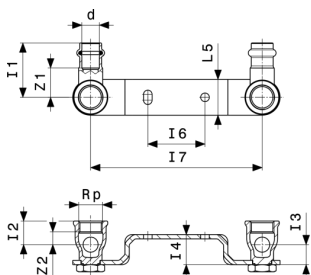

Sanpress-montavimo blokas modelis 2222.6EX

gaminys	d	Rp	Matavimų reikšmė	Z1	Z2	I1	I2	I3	I4	L5
357 351	12	¾	120	21	9	38	17	14	21	25

gaminys	d	Rp	Matavimų reikšmė	I6	I7
357 351	12	¾	120	40	120

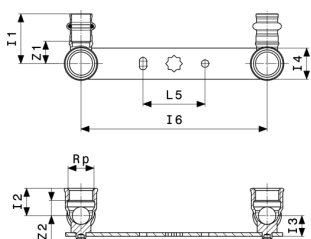

Sanpress-montavimo blokas modelis 2222.05

gaminys	d	Rp	Matavimų reikšmė	Z1	Z2	I1	I2	I3	I4	L5
308 681	15	½	150	18	12	40	22	17	25	50

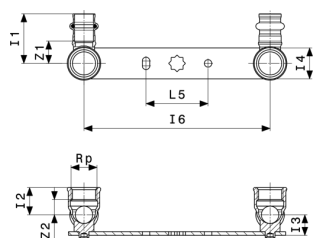

Sanpress-montavimo blokas modelis 2222.05

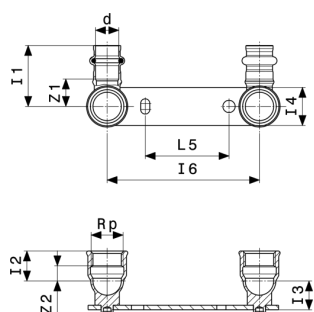
gaminys	d	Rp	Matavimų reikšmė	I6
308 681	15	½	150	150

Sanpress-montavimo blokas modelis 2222.2

gaminys	d	Rp	Matavimų reikšmė	Z1	Z2	I1	I2	I3	I4	L5
308 674	15	½	100	18	12	40	22	17	25	55

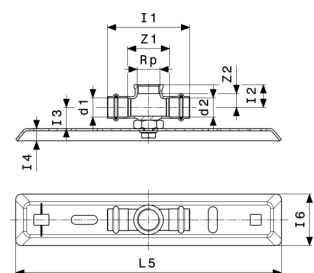
gaminys	d	Rp	Matavimų reikšmė	I6
308 674	15	½	100	100

Sanpress-montavimo blokas modelis 2218.4

gaminys	d1	Rp	d2	Z1	Z2	I1	I2	I3	I4	L5
625 078*	22	¾	22	49	16	96	27	25	14	310

gaminys	d1	Rp	d2	I6
625 078*	22	¾	22	60

* = tiekimas tik iš dar esamų sandėlyje atsargų

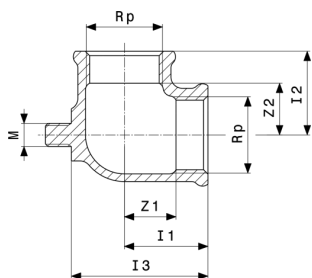
Jungiamoji alkūnė 90°

 - raudonoji bronza arba silicio bronza
modelis 94477.0-713

gaminys	Rp	Z1	Z2	I1	I2	I3	M
374 570 ¹	½	15	15	25	25	41	8
489 298 ¹	¾	18	18	29	29	47	8
138 066 ²	1	15	15	35	35	57	8

M = Sriegio rūšis

1) raudonoji bronza

2) žalvaris

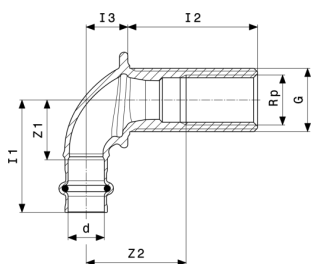
Sanpress-sieninis įvadas

 - raudonoji bronza arba silicio bronza
modelis 2232.1

gaminys	d	Rp	G	I	Z1	Z2	I1	I2	I3
279 301	15	½	¾	25	25	27	47	25	18
279 318	15	½	¾	35	25	22	47	35	18
279 288	15	½	¾	55	25	42	47	55	18
279 295	15	½	¾	65	25	52	47	65	18

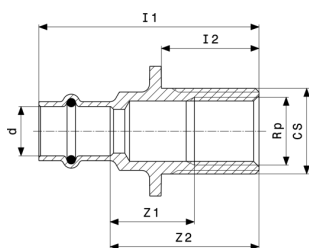

Sanpress-sieninis įvadas
 - raudonoji bronza arba silicio bronza
modelis 2232.3

gaminys	d	Rp	G	l	Z1	Z2	l1	l2
325 060	15	½	¾	30	26	46	68	31

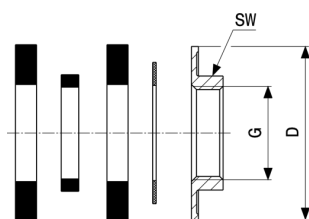

Montavimo komplektas
modelis 1526.414-897

gaminys	G	SW	D
104 887	¾	29	49

SW = Veržliarakčio dydis
 D = Išorinis skersmuo

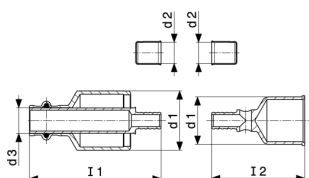

Smartloop-prijungimo komplektas
 - raudonoji bronza arba silicio bronza
modelis 2276.1

gaminys	d1	d2	d3	l1	l2
632 229	28/35	12	15	78	55
470 289	28	12	15	78	55
470 272	35	12	15	78	59

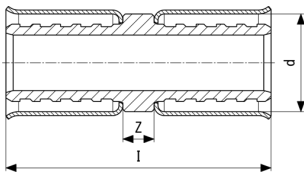
**Smartloop-mova
modelis 2276.8**

gaminys	skirta d	Z	l
643 188	12	4	34

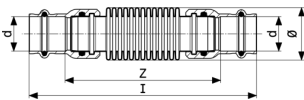

**Kompensatorius
modelis 2251**

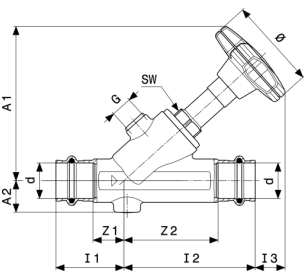
gaminys	d	Z	l	Ø
690 250	15	100	144	25
690 267	18	104	148	27
690 274	22	102	149	34
690 281	28	121	168	41
690 298	35	123	174	50
690 304	42	127	199	60
690 311	54	137	217	72

**Easytop-įstrižinis vožtuvas
modelis 2237.5**

gaminys	DN	d	Z1	Z2	l1	l2	l3	A1	A2	Ø
756 864	15	15	15	46	37	68	19	84	16	60
756 871	15	18	15	46	37	68	19	84	18	60
756 888	20	22	20	60	43	83	17	96	20	60
756 895	25	28	23	66	46	89	31	115	23	73
756 901	32	35	25	80	50	105	32	131	27	73
756 918	40	42	29	84	65	120	41	154	31	98
756 925	50	54	30	105	70	145	43	178	37	98

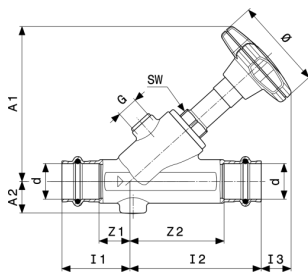
SW = Veržliarakčio dydis



**Easytop-įstrižinis vožtuvas
modelis 2237.5**

gaminys	DN	d	G	SW
756 864	15	15	¼	19
756 871	15	18	¼	19
756 888	20	22	¼	19
756 895	25	28	¼	27
756 901	32	35	¼	27
756 918	40	42	¼	39
756 925	50	54	¼	32

SW = Veržliarakčio dydis

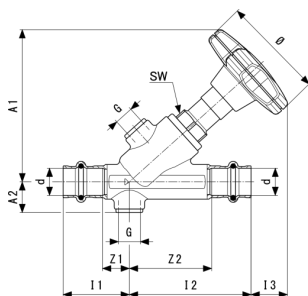

**Easytop-KRV įstrižinis vožtuvas
modelis 2238.5**

gaminys	DN	Z1	Z2	I1	I2	I3	A1	A2	Ø	G
757 199	15	15	46	37	68	20	85	17	60	¼
757 205	15	15	46	37	68	20	85	19	60	¼
757 212	20	20	60	43	83	17	96	21	60	¼
757 229	25	23	66	46	89	32	116	24	73	¼
757 236	32	25	80	50	105	33	131	28	73	¼
757 243	40	29	84	65	120	36	149	32	98	¼
757 250	50	30	105	70	145	35	171	38	98	¼

gaminys	DN	SW
757 199	15	19
757 205	15	19

SW = Veržliarakčio dydis

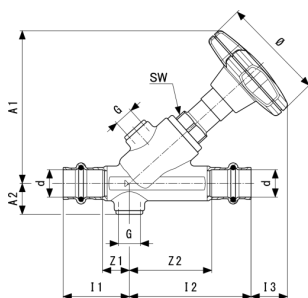

**Easytop-KRV įstrižinis vožtuvas
modelis 2238.5**

gaminys	DN	SW
757 212	20	19
757 229	25	27
757 236	32	27
757 243	40	32
757 250	50	32

SW = Veržliarakčio dydis

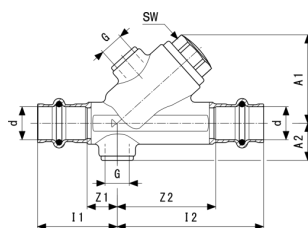

**Easytop-atbulinio srauto vožtuvas
modelis 2239.4**

gaminys	DN	d	Z1	Z2	I1	I2	A1	A2	G	SW
757 526	15	15	15	46	37	68	41	17	¼	19
757 533	15	18	15	46	37	68	41	19	¼	19
757 540	20	22	20	60	43	83	46	21	¼	19
757 557	25	28	23	66	46	89	59	24	¼	27
757 564	32	35	25	80	50	105	67	28	¼	27
757 571	40	42	29	84	65	120	78	32	¼	32
757 588	50	54	30	105	70	145	90	38	¼	32

SW = Veržliarakčio dydis

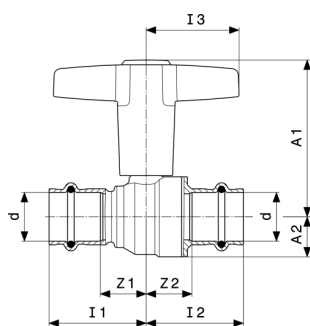

**Easytop-rutulinis čiaupas
modelis 2275**

gaminys	DN	d	Z1	Z2	l1	l2	l3	A1	A2
746 377	15	15	20	20	42	42	43	69	15
746 384	15	18	20	20	42	42	43	69	15
746 391	20	22	21	20	45	43	43	72	18
746 407	25	28	26	26	49	50	51	91	22
746 414	32	35	34	27	59	52	51	97	28
746 421	40	42	37	32	73	68	60	119	34
746 438	50	54	44	38	84	78	60	127	41

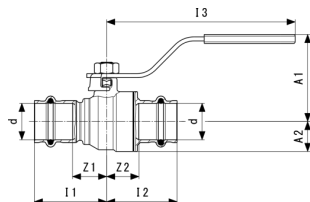

**Easytop-rutulinis čiaupas
- silicio bronza
modelis 2275.10**

gaminys	Z1	Z2	l1	l2	l3	A1	A2
774 851	20	20	42	42	116	51	15
774 868	20	20	42	42	116	51	15
774 875	21	20	45	43	116	53	18
774 882	26	26	49	50	147	63	22
774 899	30	27	55	52	147	68	28
774 905	37	32	73	68	156	77	34
774 912	44	38	84	78	156	84	42

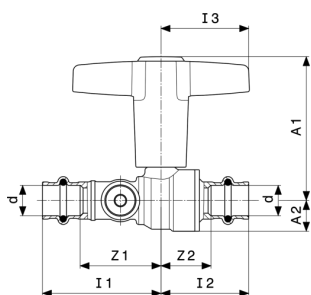
**Easytop-rutulinis čiaupas
modelis 2275.3**

gaminys	DN	d	Z1	Z2	I1	I2	I3	A1	A2
746 681	15	15	35	20	57	42	43	69	15
746 698	15	18	34	20	56	42	43	69	15
746 704	20	22	38	20	62	43	43	72	18
746 711	25	28	43	26	66	50	51	91	22
746 728	32	35	57	27	82	52	51	97	28
746 735	40	42	62	32	98	68	60	119	34
746 742	50	54	70	38	110	78	60	127	42

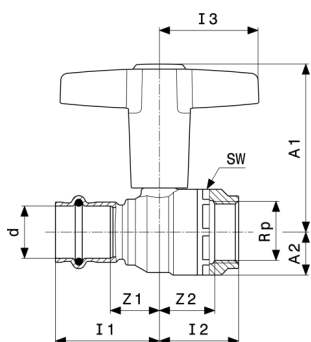
**Easytop-rutulinis čiaupas
modelis 2275.4**

gaminys	DN	d	Rp	Z1	Z2	I1	I2	I3	A1	A2
746 759	15	15	½	20	24	42	33	43	69	15
746 766	15	18	½	20	24	42	33	43	15	15
746 773	20	22	¾	21	22	45	34	43	72	18
746 780	25	28	1	26	29	49	41	51	91	22
746 797	32	35	1¼	30	34	55	48	51	97	28
746 803	40	42	1½	37	39	73	52	60	119	34
746 810	50	54	2	44	45	84	62	60	127	42

gaminys	DN	d	Rp	SW
746 759	15	15	½	28

SW = Veržliarakčio dydis

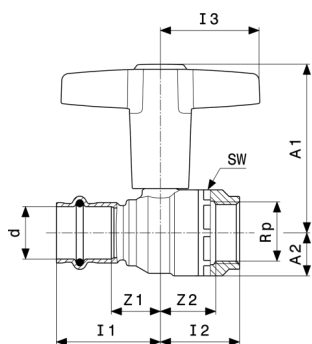

**Easytop-rutulinis čiaupas
modelis 2275.4**

gaminys	DN	d	Rp	SW
746 766	15	18	½	28
746 773	20	22	¾	35
746 780	25	28	1	43
746 797	32	35	1¼	49
746 803	40	42	1½	57
746 810	50	54	2	70

SW = Veržliarakčio dydis

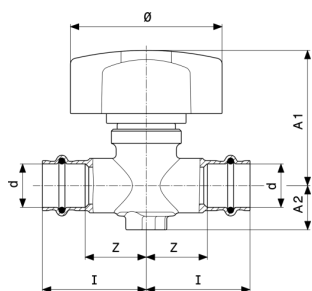

**Easytop-tiesiakryptis čiaupas
modelis 2278**

gaminys	d	Z	I	A1	A2	Ø
747 312	15	32	54	70	23	79
747 329	18	31	53	70	23	79
747 336	22	31	55	70	23	79

Antspaudas

Viega GmbH & Co. KG

Viega Platz 1

57439 Attendorn

Germany

Phone: +49/2722/61-0

Fax: +49/2722/61-1566

The Viega GmbH & Co. KG is represented by the general partners: Viega Management B.V. (Managing directors: Michael Klenz, Sebastian Leigemann) and Viega Management GmbH (Managing directors: Michael Klenz, Sebastian Leigemann)

Submittal Package yra neprivaloma jums pateikiama informacija. Visas šio Submittal Package turinys buvo kruopščiai parengtas. Tačiau negarantuojame, kad informacija yra atnaujinta, teisinga ir išsami. Submittal Package netampa sutarties dalimi pateikus užsakymą.