

závitové tvarovky z mosadze
informácie o výrobku



obsah

1	Popis skupiny výrobkov	3
2	Certifikáty	4
3	Rozmery Z	5
4	Imprint	14

Popis skupiny výrobkov

Mosadzné závitové tvarovky s lesklým alebo pochrómovaným povrchom.

Označenie

Výrobca, rozmer rúry, šarža

Rozmery

1/8-2

Zmeny a chyby sú vyhradené!

Aktuálne rozmery Z a montážne rozmery, ako aj ďalšie technické informácie nájdete na internetovej stránke Viega a pred nákupom, počas plánovania, výstavby a používania je nutné ich skontrolovať. Naše výrobky sú kontinuálne optimalizované.

Tento popis produktu obsahuje dôležité informácie o výbere produktu resp. systému, inštalácii a uvedení do prevádzky, ako aj o použití v súlade so stanoveným účelom a v prípade potreby o údržbových opatreniach. Tieto informácie o produktoch, ich vlastnostiach a aplikačných technikách vychádzajú z aktuálne platných noriem v Európe (napr. EN) a/alebo v Nemecku (napr. DIN/DVGW). Niektoré časti textu môžu odkazovať na technické predpisy v Európe/Nemecku. Mali by sa považovať za odporúčania pre ďalšie krajiny, kde neexistujú príslušné národné požiadavky. Príslušné národné zákony, štandardy, nariadenia, normy a ďalšie technické predpisy majú prednosť pred nemeckými/európskymi smernicami tohoto popisu produktu: Tu uvedené informácie nie sú záväzné pre iné krajiny a oblasti a mali by sa chápať ako odporúčanie.

Certifikáty

EITS	EITS Technical Approval Brass and bronze threaded fittings
------	--

Rozmery Z

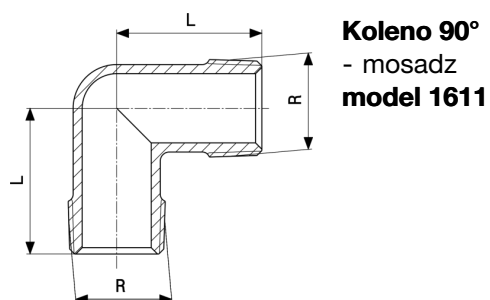

artikel	R	L
107 925*	½	32
121 440*	¾	36

* = dodávka len do vyčerpania skladových zásob

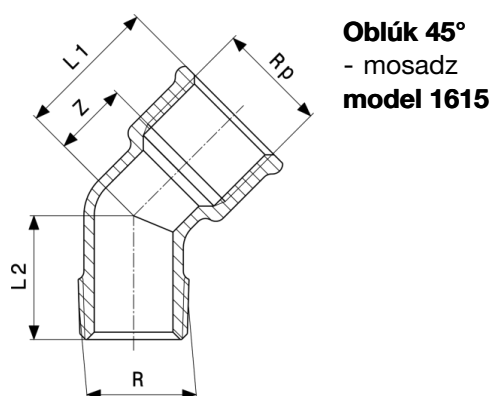

artikel	R	Rp	Z	L1	L2
111 519*	½	½	8	23	31

Z = rozmer Z

* = dodávka len do vyčerpania skladových zásob

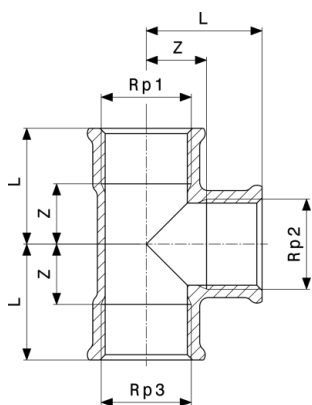

T-kus
- mosadz
model 1622

artikel	Rp1	Rp2	Rp3	Z	L
106 898*	¼	¼	¼	8	18
105 372*	⅜	⅜	⅜	10	22
101 329*	½	½	½	15	30
101 916*	¾	¾	¾	18	34

Z = rozmer Z

* = dodávka len do vyčerpania skladových zásob

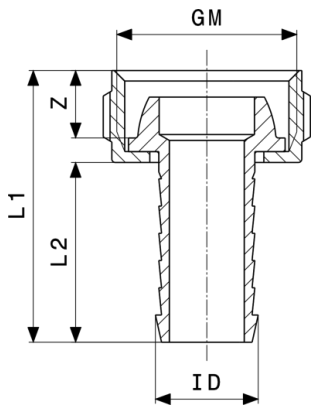

Hadicový skrutkový spoj
- mosadz
model 1812

artikel	ID	G	Z	L1	L2
117 696*	½	¾	10	40	26
129 323	⅜	½	9	39	27
109 073	½	¾	10	40	26
111 793	¾	1	12	52	36

ID = pre vnútorný priemer hadice

Z = rozmer Z

* = dodávka len do vyčerpania skladových zásob

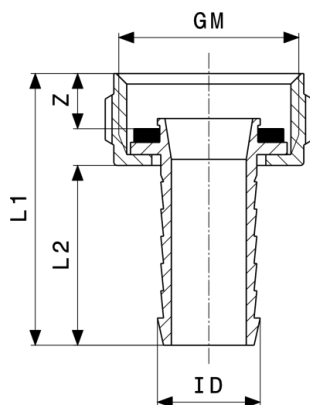

Hadicový skrutkový spoj
- mosadz
model 1817

artikel	ID	G	Z	L1	L2
121 723*	½	½	6	41	29
131 807*	¾	¾	7	51	37
111 717	½	½	6	41	29
114 008	¾	¾	7	51	37
124 694	1	1	8	52	37

ID = pre vnútorný priemer hadice

Z = rozmer Z

* = dodávka len do vyčerpania skladových zásob

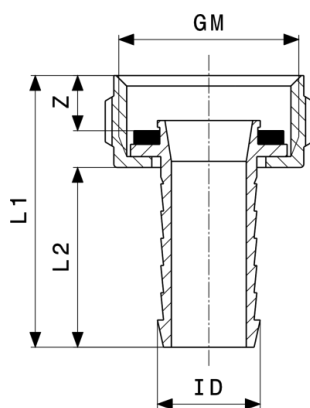

Hadicový skrutkový spoj
- mosadz
model 1819

artikel	ID	M	Z	L1	L2
106 843	½	22x1a	3	36	28

ID = pre vnútorný priemer hadice

Z = rozmer Z

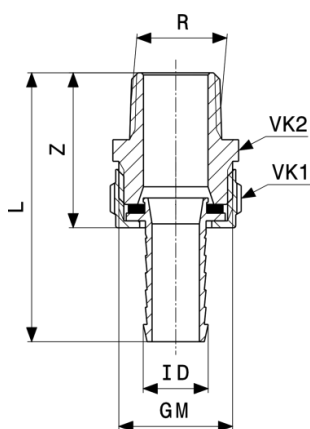

Skrutkový spoj prepadovej rúrky
- mosadz
model 1831

artikel	R	ID	G	Z	L	VK1	VK2
124 878	3/8	3/8	1/2	32	59		22
105 648	1/2	1/2	3/4	36	62		27
109 707¹	3/4	3/4	1	42	76		34
112 318¹	1	1	1 1/4	47	77	46	44
123 642¹	1 1/4	1 1/4	1 1/2	54	101	52	50
128 739¹	1 1/2	1 1/2	1 3/4	57	108	55	59
138 653¹	2	2	2 3/8	66	118	75	71

ID = pre vnútorný priemer hadice

Z = rozmer Z

VK = veľkosť kľúča

¹⁾ matica s viachranom

* = dodávka len do vyčerpania skladových zásob

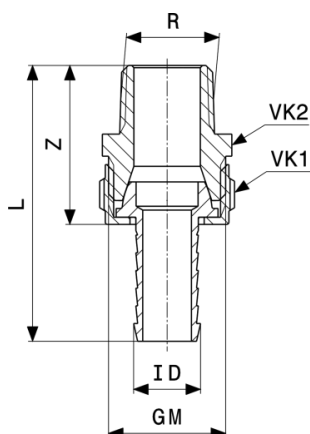

Skrutkový spoj prepadovej rúrky
- mosadz
model 1832

artikel	R	ID	G	Z	L	VK1	VK2
122 416	3/8	3/8	1/2	30	57		22
104 498	1/2	1/2	3/4	36	63		27
108 816	3/4	3/4	1	41	77		34
110 734¹	1	1	1 1/4	47	83	46	44
119 454¹	1 1/4	1 1/4	1 1/2	53	100	52	50
125 219¹	1 1/2	1 1/2	1 3/4	58	110	59	55
131 432¹	2	2	2 3/8	68	120	75	71

ID = pre vnútorný priemer hadice

Z = rozmer Z

VK = veľkosť kľúča

¹⁾ matica s viachranom

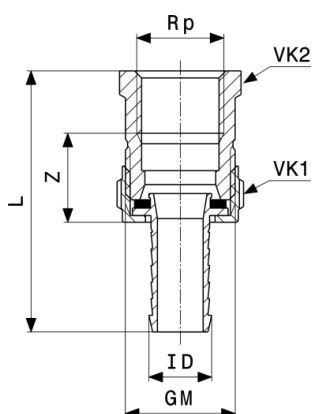

Skrutkový spoj prepadovej rúrky
- mosadz
model 1841

artikel	Rp	ID	G	Z	L	VK1	VK2
145 026*	3/8	3/8	1/2	18	57		22
119 690*	1/2	1/2	3/4	21	63		27
126 568¹	3/4	3/4	1	23	74		34
150 761¹	1 1/4	1 1/4	1 1/2	26	95	52	50

ID = pre vnútorný priemer hadice

Z = rozmer Z

VK = veľkosť kľúča

¹⁾ matica s viachranom

* = dodávka len do vyčerpania skladových zásob

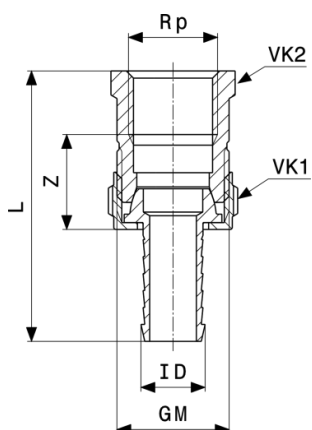

Skrutkový spoj prepadovej rúrky
- mosadz
model 1842

artikel	Rp	ID	G	Z	L	VK1	VK2
145 699	3/8	3/8	1/2	17	55		22
121 013	1/2	1/2	3/4	22	64		27
125 646¹	3/4	3/4	1	23	75		34
127 916¹	1	1	1 1/4	23	77	46	44

ID = pre vnútorný priemer hadice

Z = rozmer Z

VK = veľkosť kľúča

¹⁾ matica s viachranom

* = dodávka len do vyčerpania skladových zásob

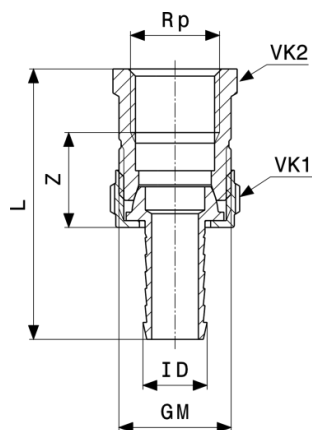

Skrutkový spoj prepadovej rúrky
- mosadz
model 1842

artikel	Rp	ID	G	Z	L	VK1	VK2
151 232¹	1¼	1¼	1½	26	94	52	50
154 325¹	1½	1½	1¾	26	98	59	55

ID = pre vnútorný priemer hadice

Z = rozmer Z

VK = veľkosť kľúča

¹⁾ matica s viachranom

* = dodávka len do vyčerpania skladových zásob

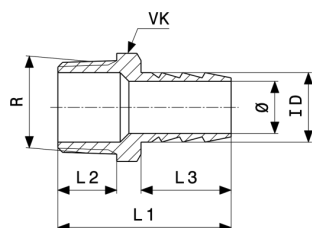

Hadicový nátrubok
- mosadz
model 1845

artikel	R	ID	L1	L2	L3	Ø	VK
140 540*	¼	¼	35	8	25	8	
131 067¹	⅜	⅜	37	12	21	12	17
120 702¹	½	½	47	16	25	14	22
137 212¹	¾	¾	50	17	26	20	27
112 097	⅝	⅝	35	8	21	8	
110 598	¼	¼	35	8	25	8	
105 112¹	⅜	⅜	37	12	21	12	17
101 442	½	½	47	16	25	14	22
102 548¹	¾	¾	50	17	26	20	27
104 467¹	1	1	57	20	30	27	34

ID = pre vnútorný priemer hadice

VK = veľkosť kľúča

¹⁾ s viachranom

* = dodávka len do vyčerpania skladových zásob

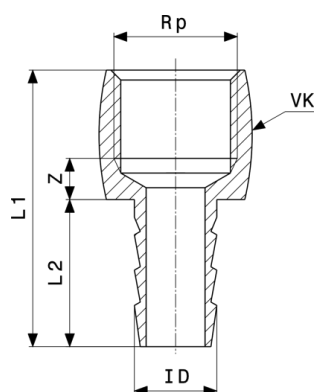

Hadicový nátrubok
- mosadz
model 1846

artikel	Rp	ID	Z	L1	L2	VK
125 431¹	¼	¼	4	40	25	
135 393¹	⅜	⅜	6	39	21	20
136 185¹	½	½	7	47	25	24
145 781¹	¾	¾	8	50	26	30
129 606	⅝	⅝	3	36	25	
130 084	¼	¼	4	40	25	
112 479¹	⅜	⅜	6	39	21	20
105 679	½	½	7	47	25	24
111 106¹	¾	¾	8	50	26	30
118 105¹	1	1	8	58	30	37

ID = pre vnútorný priemer hadice

Z = rozmer Z

VK = veľkosť kľúča

1) s viachranom

* = dodávka len do vyčerpania skladových zásob

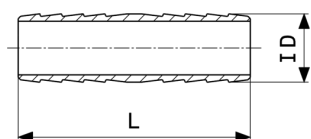

Hadicová spojka
- mosadz
model 1852

artikel	ID	L
124 007	⅜	52
110 925	½	48
108 632	¾	55
130 701	1	62

ID = pre vnútorný priemer hadice

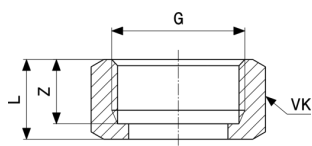

Prevlečná matica
 - mosadz
model 1121-654

artikel	G	d	Z	L	VK
110 208	½	16,7	10	12	23
107 895	¾	22	12	15	29
105 709	1	26,8	13	16	36
103 811	1¼	33,8	14	17	46
115 531	1½	42,4	15	18	52
119 492	2	50,5	19	22	65

Z = rozmer Z

VK = veľkosť kľúča

Imprint

Viega GmbH & Co. KG

Viega Platz 1
57439 Attendorn
Germany
Phone: +49/2722/61-0
Fax: +49/2722/61-1566

The Viega GmbH & Co. KG is represented by the general partners: Viega Management B.V. (Managing directors: Michael Klenz, Sebastian Leigemann) and Viega Management GmbH (Managing directors: Michael Klenz, Sebastian Leigemann)

Balík Submittal Package predstavuje nezáväzné informácie, ktoré sú vám k dispozícii. Všetky obsahy balíka Submittal Package boli zostavované veľmi starostlivo. Napriek tomu nemôžeme zaručiť aktuálnosť, správnosť a úplnosť informácií. Balík Submittal Package nie je pri objednávke súčasťou predmetu plnenia zmluvy.